

¿Qué necesitas saber para hacer tu TFM?



UNIVERSITAT
POLITÈCNICA
DE VALÈNCIA

Biblioteca de ADE-Topografía
ETS de Ingeniería Geodésica
Cartográfica Topográfica.



30 de Mayo de 2.019

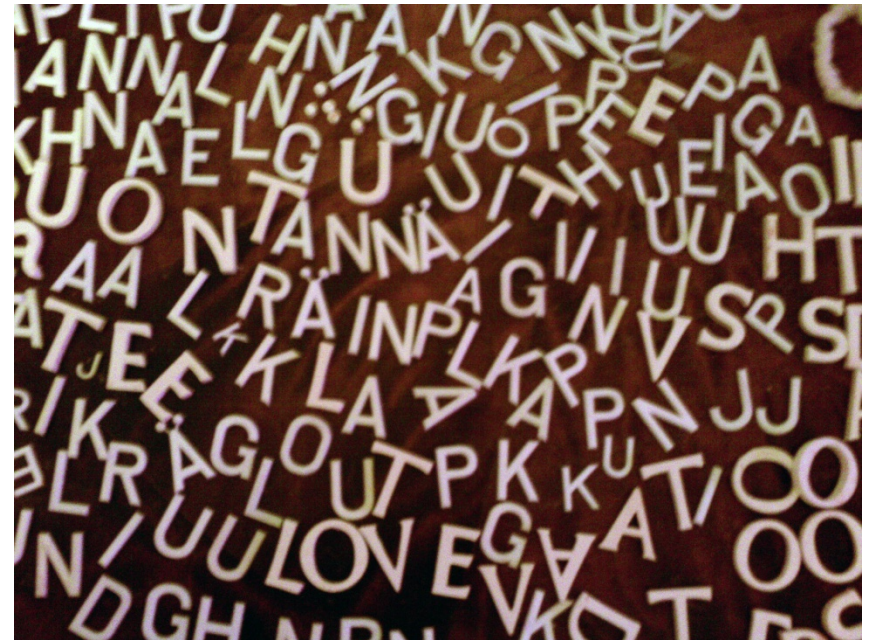

Metodología

Taller teórico práctico.

- En la Biblioteca de ADE estamos disponibles para cualquier duda o sugerencia que tengas.
- Y especialmente a través de nuestro servicio

Cita previa



Programa

BLOQUE 1

Buscando la información

- ¿Qué información? : ¿Qué tipología conviene a un TFM?
- ¿Dónde y Cómo buscarla?
 - Polibuscador (documentación electrónica)
 - Google Escolar
 - RiuNet
 - Recolecta

- Instituciones, organizaciones, empresas que generan informes, estadísticas...

¿cuál es la diferencia entre ambos tipos de fuentes?



programa



BLOQUE 2

Redacción y elaboración del TFM

- ¿Cuándo y cómo citar?
- Estilos de citación : ISO 690

BLOQUE 3

La difusión del trabajo

- ¿Quiero visibilizar mi trabajo publicándolo en abierto?
Qué implica el acceso abierto? : ventajas.

BLOQUE 1

Buscando la información

¿Qué información? : ¿Qué tipología conviene a un TFM?

¿Dónde y Cómo buscarla?



¿Qué necesitas saber para hacer el TFM?

Primer paso.

La elección el tema

¿Tenéis algo ya pensado?



Buscando ideas...

¿Dónde hacemos una idea?
viendo los TFG/TFM a texto
completo, en acceso abierto



UNIVERSITAT
POLITÈCNICA
DE VALÈNCIA

QUE INFORMACIÓN NECESITAS

¿Qué información? : ¿Qué tipología conviene a un TFM?

- ¿QUÉ TIPOLOGÍAS SON ESPECIALMENTE RECOMENDABLES PARA UN TFM?

Utiliza con prioridad artículos de publicaciones periódicas académicas, informes, reseñas, ponencias a Congresos...

Frente a manuales propios de la carrera

- ¿Por qué piensas que es así?
 - ¿Un blog podría ser información útil?
 - ¿y si es de un profesor de la Facultad o un investigador en topografía?

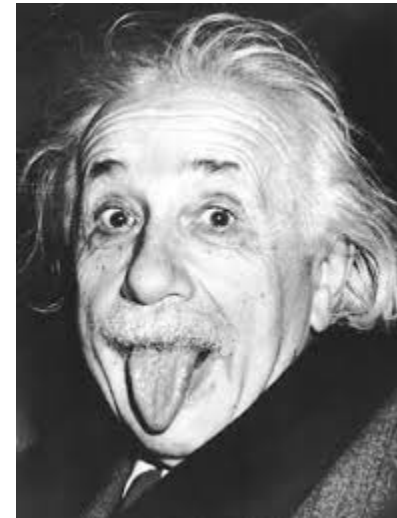

QUE INFORMACION NECESITAS

¿Qué información? : ¿Qué tipología conviene a un TFM

- INFORMACIÓN CIENTIFICA VS. INFORMACION no científica.
 - LA REVISIÓN POR PARES : los comités científicos de revistas... (en vuestro caso la lectura académica del TFM y la defensa)
 - EL SISTEMA DE CITAS

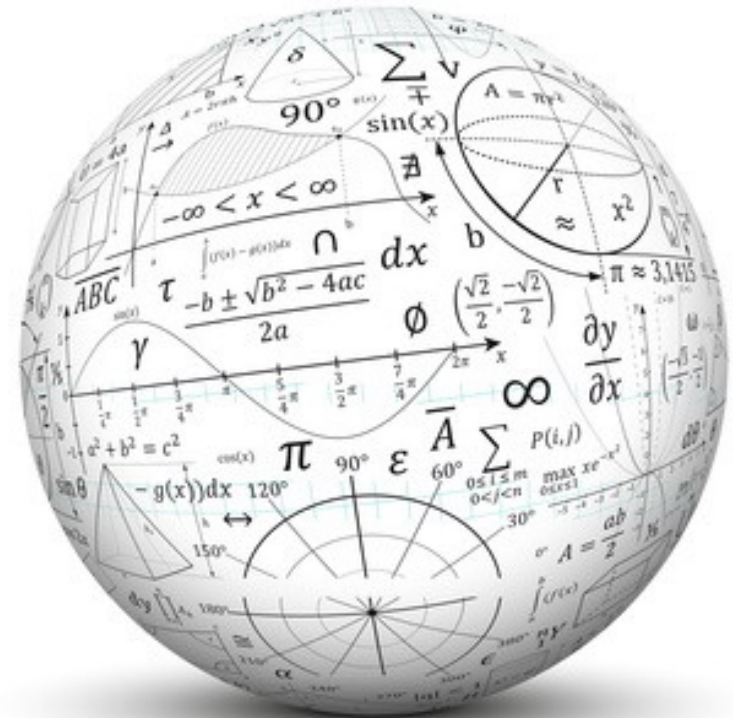

Sistema de citas

¿Conoces Google académico?

Registro de Google Académico

¿Que lo hace diferente del Google?

- Google académico busca en páginas de información académica (universidades, centros de investigación...)

¿qué ves en la estructura del resultado que no aparece el Google que conoces?

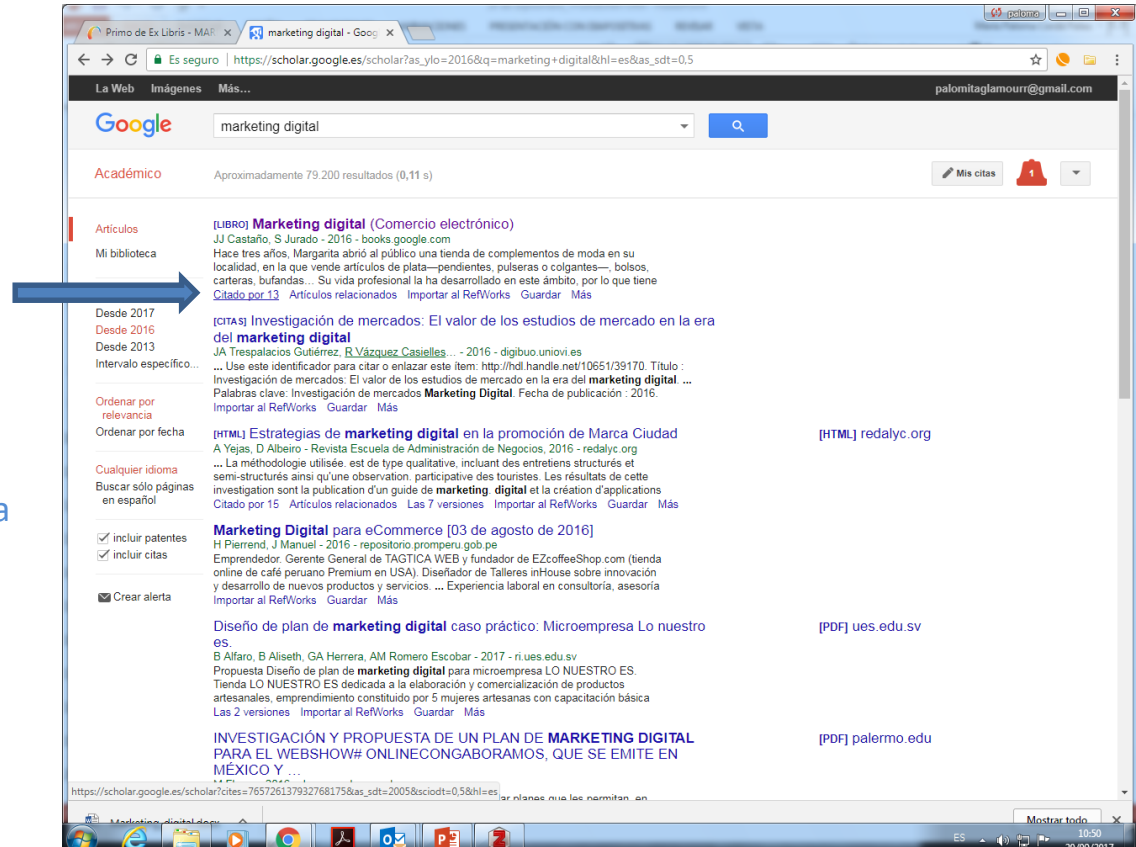

Artículos que citan a...

El sistema de citas es la forma natural de transmitir y avanzar en el conocimiento científico

Estructurar un discurso propio avalado o criticado por autores anteriores : se puede *copiar* de forma ética insertando el discurso de alguien en nuestro propio hilo discursivo citando su autoría.

Primo de Ex Libris - MAR x Castaño: Marketing digi: x

Es seguro | https://scholar.google.es/scholar?cites=765726137932768175&as_sdt=2005&xciid=0.5&hl=es

La Web Imágenes Más... palomitaglamour@gmail.com

Google

Académico Aproximadamente 13 resultados (0,35 s) Mis citas 1

Artículos **Marketing digital (Comercio electrónico)**

Mi biblioteca Buscar en artículos que citan

Cualquier momento Desde 2017 Desde 2016 Desde 2013 Intervalo específico...

Ordenar por relevancia Ordenar por fecha

Cualquier idioma Buscar sólo páginas en español

incluir citas

Crear alerta

Marketing digital y capital de marca en la empresa Radio Metropolitana EIRL de la ciudad del Cusco-2017. [PDF] uandina.edu.pe
EP Cáceres Medina, B Elnorieta Cano - 2017 - repositorio.uandina.edu.pe
El presente trabajo de investigación tuvo como objetivo determinar el grado de relación del marketing digital y el capital de marca en la empresa radio Metropolitana EIRL de la ciudad del Cusco 2017. La cual inicio sus actividades en forma piloto el 6 de Agosto de 1993, Importar al RefWorks Guardar Más

EL COMERCIO ELECTRÓNICO COMO VENTAJA COMPETITIVA PARA LAS EMPRESAS DEL SIGLO XXI AUTORA/JPR Bonifaz, VMV Miranda - eumed.net [PDF] eumed.net
RESUMEN El presente trabajo investigativo está inserto en la línea tecnología y redes sociales que hace referencia al comercio electrónico (compra y venta de servicios a través de las redes sociales). En el Ecuador según un estudio realizado en el 2014 por el INEC Artículos relacionados Importar al RefWorks Guardar Más

ESTUDIO DE LA PLATAFORMA DIGITAL DEL DIARIO DE MAYOR CIRCULACIÓN NACIONAL EN ECUADOR Autores e infomación del artículo [HTML] eumed.net
KMV Flores, KEV Pedrera - eumed.net
RESUMEN Las redes sociales son el medio a través del cual las personas no solo interactúan día a día con familiares y amigos, actualmente los medios de comunicación también tienen presencia en estas a través de las plataformas digitales para llevar a su Importar al RefWorks Guardar Más

MARKETING DIGITAL CON ENFOQUE DIFERENCIADOR PARA AGILITAR EL SERVICIO AL CLIENTE DE EMPRESAS PROMOTORAS DE CARRERAS ATLÉTICAS [PDF] ug.edu.ec
MB AREVALO SÁNCHEZ - 2017 - repositorio.ug.edu.ec
Viendo el apogeo actual de personas fitness, la empresa Timing Ecuador ha tenido un crecimiento rápido donde el medio lo obligado a la implementación de tecnología, para poder tener un orden interno y dar un buen servicio al cliente. Mediante este trabajo Artículos relacionados Importar al RefWorks Guardar Más

Creación de un portal multimedia enfocado a la promoción de los sitios turísticos del cantón Cevallos para aportar al crecimiento de los comerciantes locales [PDF] uta.edu.ec
MF Páez Ortiz - 2017 - repositorio.uta.edu.ec
The present entrepreneurial project called "Creation of a multimedia portal focused on the promotion of the tourist sites of the Cevallos canton to contribute to the growth of local

Revista científica : ¿ cómo se escribe un artículo científico?

Edgar Tovar García

movilidad internacional de los capitales facilita la mejor aplicación de los recursos a escala mundial y una mejor administración y diversificación del riesgo. Así, el ahorro de las naciones desarrolladas espera obtener mayores rendimientos que los que cabría esperar en los mercados de origen, a la vez que las naciones subdesarrolladas suplen sus carencias de capital y se acercan por la senda del crecimiento y desarrollo. Particularmente, "un sistema financiero abierto, en el largo plazo, será más competitivo, transparente y eficiente que uno cerrado" (Obstfeld, 2008: 2).

La heterodoxia reconoce que en un mundo con imperfecciones de mercado, particularmente con asimetrías de información, altos costos de transacción y en donde el marco institucional no genera los incentivos adecuados (propio de las naciones en vías de desarrollo), el acercamiento a la globalización financiera¹ puede originar crisis, inestabilidad y pérdidas, que normalmente se reflejan en los abruptos movimientos del tipo de cambio y efectos dañinos en la estructura económica y los precios, generando inflación y baja en los salarios.²

Sin embargo, la idea de que el sistema financiero favorece al crecimiento y desarrollo económico deriva en que las transacciones financieras internacionales deben tener el mismo efecto positivo. Empero, Prasad, Rajan y Subramanian (2007) encuentran que los países no industrializados que han confiado en el sistema financiero internacional han experimentado un crecimiento más lento que los países industrializados.

Además, la inestabilidad financiera ha caracterizado a la globalización actual; Lindgren, García y Saal (1996) señalan que en el último cuarto de siglo se presentó una cifra récord de crisis financieras, entre 80 y 100, y en 2007-2008 se presentó la más grave crisis financiera global.

Es obvio que las crisis financieras y su fácil contagio, son las principales señales de alerta en contra de la globalización financiera, pero la investigación económica no tiene muchos puntos de acuerdo con esa relación.

Bailliu (2000), Eichengreen y Leblang (2003) y Bekaert, *et al* (2005) enuncian que el impacto de la globalización financiera será positivo para el crecimiento cuando el sistema financiero doméstico se encuentre bien desarrollado

¹ Por globalización financiera se entiende el proceso de interdependencia financiera entre países, que se refleja básicamente en los flujos internacionales de capital y que se acompaña de una política de apertura financiera. La definición está basada en Fisher (2003).

² Para conocer las críticas sobre los beneficios de la globalización financiera bajo el enfoque de las asimetrías de información véase el trabajo de Stiglitz (2000) y desde el enfoque neoinstitucional consúltese el trabajo de Areeda, Nisanke y Stein (2005). La crítica de los postkeynesianos, horizontalistas y circuitistas puede revisarse en Levy (2009).

150

¿Qué fuentes?

Fuentes de información
bibliográfica para hacer el
TFG/TFM

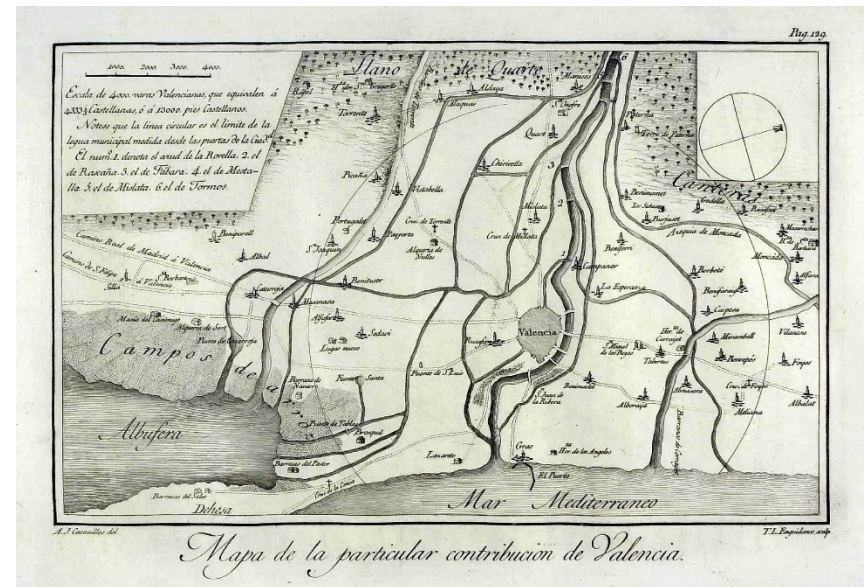

Guías temáticas UPV : Topografía

This screenshot shows a webpage titled "Recursos de información para elaborar TFG en Topografía". The page is organized into several columns and sections:

- Left Column:** Features a "TOPOGRAFÍA" header with a globe icon. Below it, there is a paragraph about the ADEE library's resources for students and researchers. A "Contacto" button is visible. A section titled "Otros recursos de interés para topógrafos" lists various institutions and organizations like "Escuela Técnica Superior de Ingeniería Geodésica Cartográfica y Topográfica" and "Missing Maps".
- Center Column:** Titled "Recursos de información para elaborar TFG en Topografía", it includes a sub-section "¿QUÉ INFORMACIÓN Y DONDE BUSCARLA?:". It lists academic search engines: Scopus, Dialnet, ScienceDirect, Earth and Planetary Science, and Springer. Below these are "Buscadores académicos" (Google Scholar) and "Revistas especializadas por materias" (Cartografía, Geodesia, Topografía). At the bottom, it mentions "DOAJ" and "Buscadas de TFG en abierto".
- Right Column:** Titled "Recursos de la Biblioteca en Topografía:", it lists various digital resources: "Complementos en español en las Bibliotecas de la Universidad", "ArcGIS (Programa)", "ArcView (Programa)", "Aerotráfico", "Cartografía", "Fotografía aérea", "Fotogrametría", "GPS", "Mapping", "Sistemas de Información Geográfica (SIG)", "Teledetección", and "Topografía".

This screenshot shows the "BiblioGulas" website, which is a digital library guide. The page features a header with the "BiblioGulas" logo and navigation links. The main content area displays a grid of circular icons representing different thematic guides or resources. The website is designed to be user-friendly and accessible, providing a central hub for finding specialized information.

Recursos para elaborar TFG/TFM

Fuentes de Información

Normativa
técnica relacionada con
Topografía, cartografía;
geolocalización...

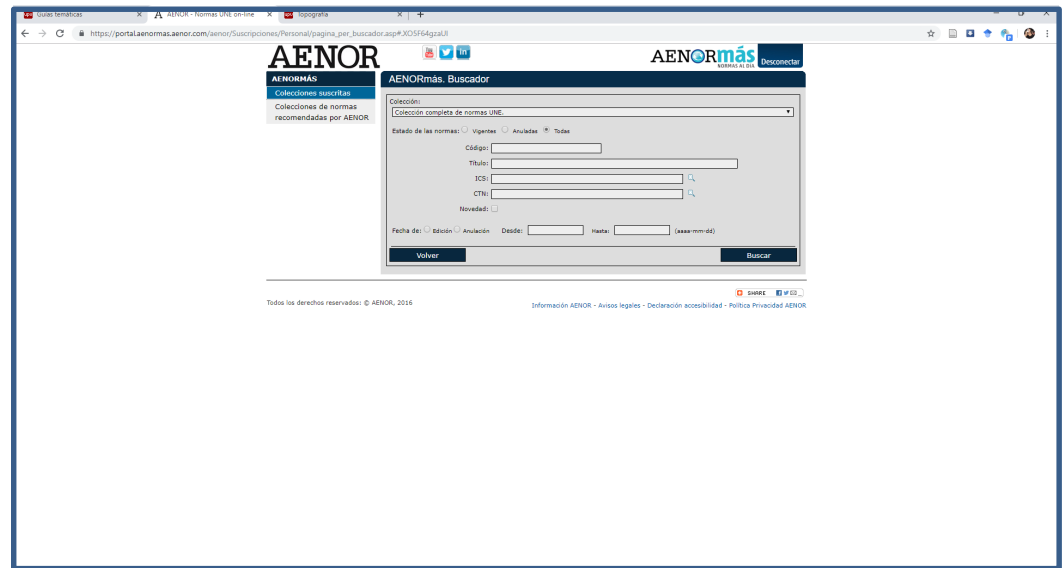

Fuentes de Información

Dónde y cómo buscarla

Información Bibliográfica

- Polibuscador
- RiuNet
- Recolecta
- Google Escolar



Recolecta
RECOLECTOR DE CIENCIA ABIERTA



Información cartográfica y topográfica, geolocalización de Organismos, y Empresas del ámbito de estudio

PRECISAR O AMPLIAR UNA BUSQUEDA

- Como elaborar estrategias de búsqueda en las diferentes interfaces



Estrategias de búsqueda

Si tienes muchos resultados...

- Restringe la búsqueda a campos concretos (título, materia...)
- Combina términos con Y
- Utiliza los operadores de proximidad :
ES EXACTO
- Utiliza filtros de idioma, fecha...

Para ampliar la búsqueda

- Combina términos sinónimos con el operador Y para no perder información
- Utiliza truncados
 - GEOLOC*
 - BUSCA LA RAIZ

Búsqueda de información

Definir la Estrategia de Búsqueda

DEFINIR CONCEPTOS
COMBINARLOS CON LOGICA
BOOLEANA

- Y
- O
- NO

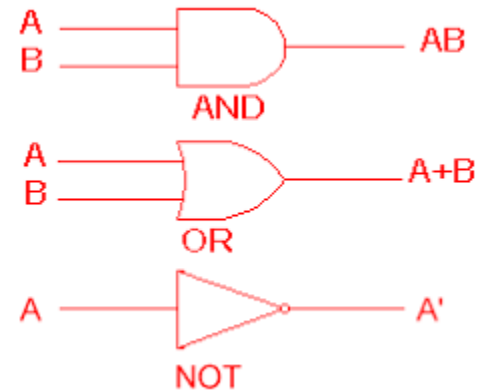

Polibuscador



¿Qué es PoliBuscador?

- Es el buscador bibliográfico de la biblioteca
- Reúne en una única interfaz múltiples recursos de información

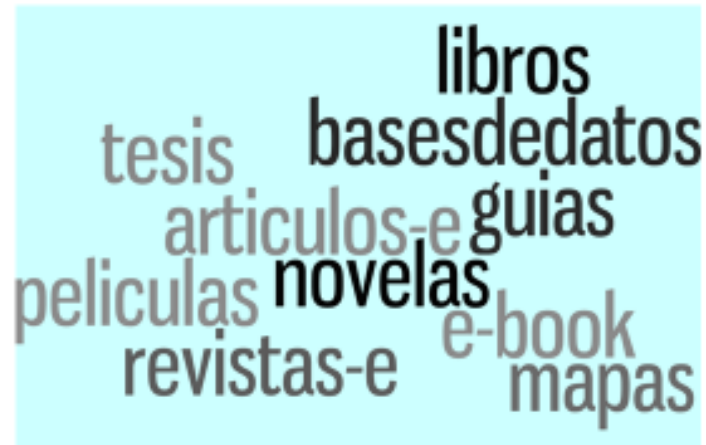

Similitudes interfaces bibliográficas

- Vamos a trabajar las estrategias de búsqueda en la interfaz de Polibuscador, buscando información digital
- Trabajaremos también con la Interfaz de Google académico y Recolecta, analizando las similitudes

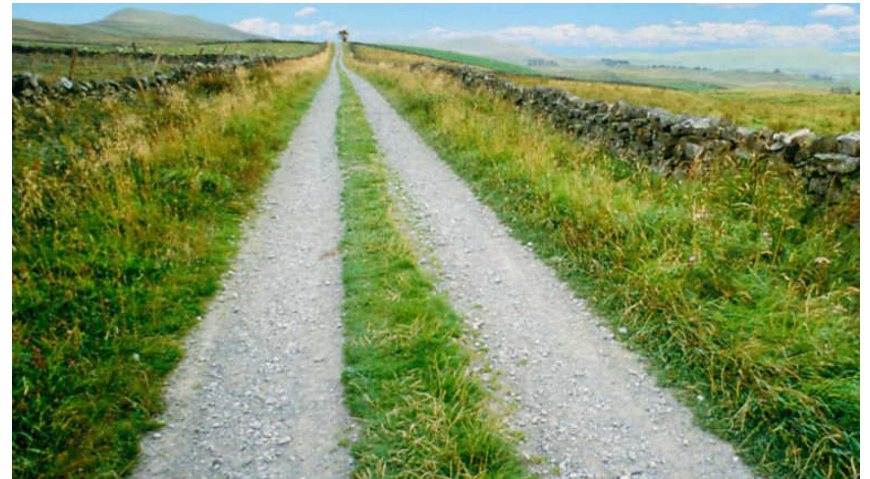

Polibuscador



ruido-silencio

Polibuscador : problemas de generar ruido (gran cantidad de recursos)

Para evitar el ruido (recuperar muchos documentos no pertinentes) las estrategias pueden ser :

- Operadores de proximidad : con la frase exacta (para términos RSC o para autores)
- Restringir la búsqueda de un término
 - En un campo concreto : título, resumen, materia
- Utilizar filtros de idioma, de fecha, etc...

Interfaz

UNIVERSITAT POLITÈCNICA DE VALÈNCIA Biblioteca y Documentación Científica

Búsqueda Avanzada

1º Elige Ámbito de búsqueda

Buscar por: Búsqueda Global Catálogo Biblioteca Digital Bibliografía de asignaturas

Buscar en: Todos ▼

Cualquier campo ▼ contiene ▼

Y ▼ Cualquier campo ▼ contiene ▼

Y	Cualquier campo	contiene
O	Autor/creador	es (exacto)
NO	Título	empieza (con)
	Materia	
	ISBN	

Tipo de material
Todos los registros ▼

Idioma
Cualquier idioma ▼

Fecha de publicación:
Cualquier año ▼

2º Combina términos

3º Utiliza los filtros disponibles (material, idioma y fecha)

Polibuscador Interfaz búsqueda avanzada

¿porqué identificarnos?
¿qué te permite?

Definir el campo de la búsqueda
Limitar la búsqueda a un campo
Operadores de proximidad :
contiene, frase exacta
Filtrar por tipos de material, por
idioma y fecha

¿Para que puede convenirte el
filtro de fecha?

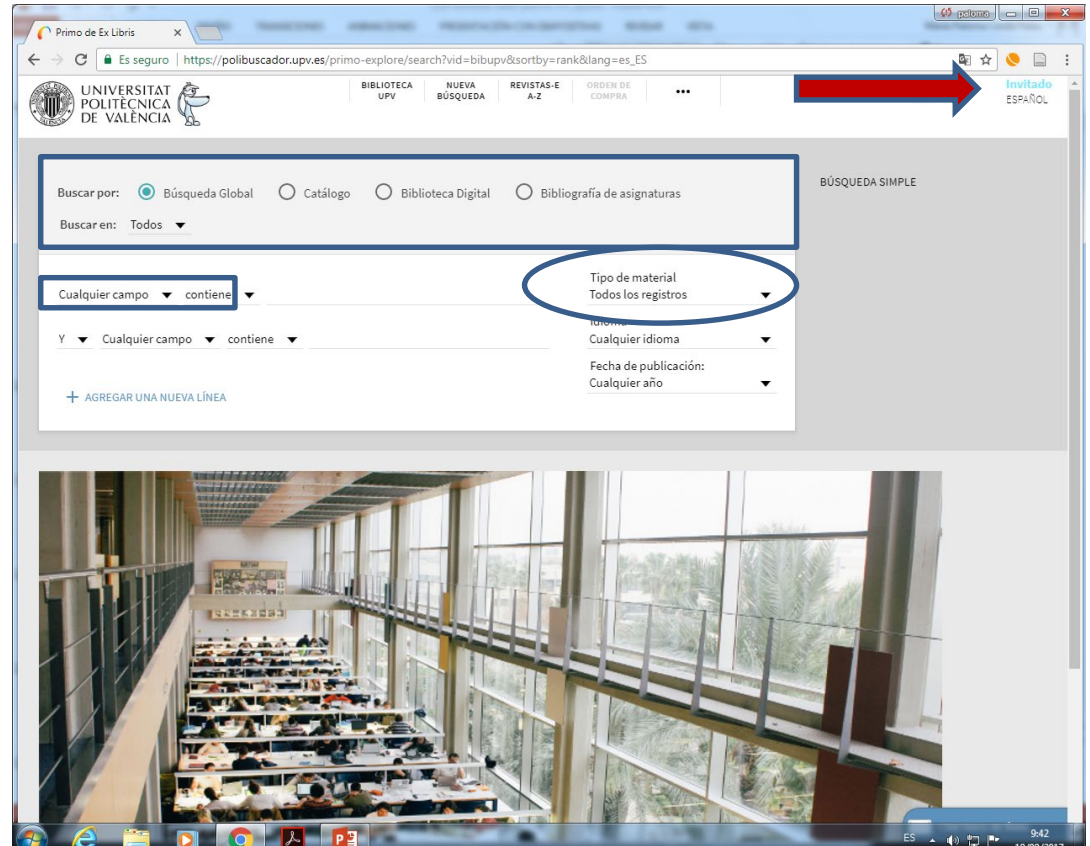

Búsqueda sencilla / avanzada

Buscar por :

BUSQUEDA GLOBAL (por defecto)

CATALOGO/

BIBLIOTECA DIGITAL

(texto completo)

¿porqué buscar en la interfaz
avanzada?

¿cuál es la diferencia?

¿qué puede interesarte para el TFM?

IDENTIFICATE

Búsquedas

Buscamos información sobre Sistemas de información Geográfica

¿Cómo evitarías ruido al buscar por este termino?

- En título
- ¿Puedes utilizar otros términos de búsqueda, sinónimos?
- ¿qué operador puedes utilizar?
- En catálogo
- En la Biblioteca de ADE
- ¿cuántos resultados tenemos?
- Ordena por más reciente
 - ¿porqué?

¿ESTRATEGIAS DE AMPLIAR O
RESTRINGIR la Búsqueda?

Hacer las búsquedas más precisas...

The screenshot shows a web browser window with the URL https://polibuscador.upv.es/primo-explore/search?query=title,exact,sistemas%20de%20información%20geografica,OR&query=title,exact,SIG,AND&tab=bibliotecas&search_scope=Catálogo&sortby=date&vid=bibupv&facet=local1.include.... The page header includes the Universitat Politècnica de València logo and navigation links: BIBLIOTECA UPV, NUEVA BÚSQUEDA, REVISTAS-E, BASES DE DATOS, PRÉSTAMO INTERBIBLIOTECARIO, AYUDA, and a menu icon. The search interface is titled "BÚSQUEDA SIMPLE" and features a search bar with the following options: "Buscar por:" (Búsqueda Global, **Catálogo**, Biblioteca Digital, Bibliografía de asignaturas) and "Buscar en:" (Todas las bibliotecas UPV). The search criteria are: "Título es (exacto) sistemas de información geografica" and "O Título es (exacto) SIG". There are buttons for "AGREGAR UNA NUEVA LÍNEA" and "LIMPIAR". A "BUSCAR" button is visible. Below the search bar, a yellow banner prompts the user to "Inicie sesión para obtener resultados completos y solicitar ejemplares" with "Identificarse" and "DESCARTAR" options. The results section shows "PÁGINA 1 23 Resultados". The first result is "MÚLTIPLES VERSIONES" for "Sistemas de información geográfica : aplicaciones en diagnósticos territoriales y decisiones geoambientales" by Moreno Jiménez, Antonio; Buzai, Gustavo D.; Fuensalida Díaz, Manuel; Baxendale, Claudia A.; Cañada Torrecilla, Rosa; Colsa Pérez, Alejandro; Vidal Domínguez, María Jesús. It notes "Existen 2 versiones de este registro. Ver todas las versiones >". The second result is "LIBRO" "Introducción a los Sistemas de Información Geográfica" by Olaya, Víctor | S.l.: El autor, 2016, "Disponible en Biblioteca Central y otras ubicaciones >". On the right, "Filtros activos" shows "Bib. ADE y Topografía" and "Poner filtros en cero". "Filtre sus resultados" includes "Ordenar por más reciente" and "Disponibilidad" (En estantería (22)). A "Biblioteca" filter is also present. A "Chat fuera de línea" button is in the bottom right corner.

Práctica

- Repite la búsqueda, ahora en Biblioteca Digital, artículos
- Biblioteca Digital, e-books
- Selecciona varios documentos, luego veremos dónde aparecerán si estás identificado.
- Accede al texto completo de algún documento
- ¿podrías acceder desde tu casa al mismo? ¿qué necesitas?

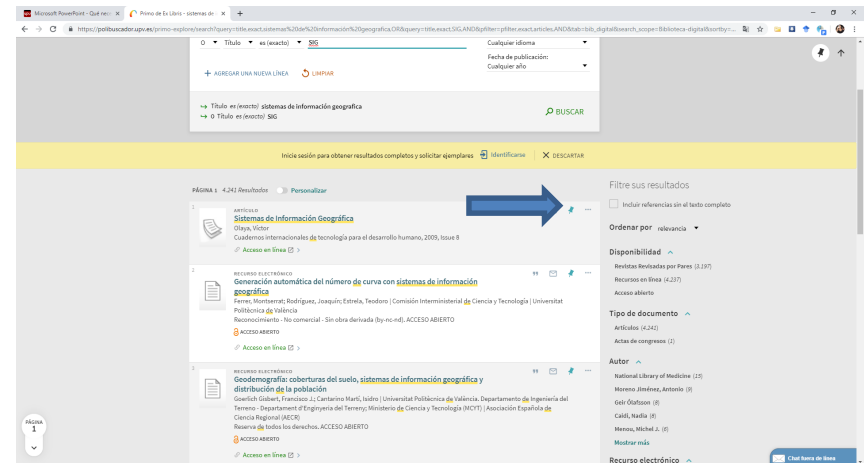

Accede al texto completo de un e-book

The screenshot shows the search interface of the Universitat Politècnica de València digital library. The search bar is at the top, and the search results are displayed below. The search criteria are: "Título" (Title) "es (exacto)" (exact) "sistemas de información geográfica" (geographic information systems). The search results are filtered to show "Ebooks" (Ebooks) and "SIG" (Geographic Information Systems). The search results are sorted by "relevancia" (relevance). The first result is "Sistemas de información geográfica. Una introducción para estudiantes de Geografía" by Escobedo Utrilla, Severino, published by Premses de la Universitat de Zaragoza in 2017. The second result is "Del monte al rodal: manual SIG de inventario forestal" by Pérez, R.A., Raquel, J.A., published by Universidad de Valladolid in 2011. The interface includes a search bar, filters, and a list of search results with options to view details or download.

The screenshot shows the detailed view of the e-book "Sistemas de información geográfica. Una introducción para estudiantes de Geografía" by Escobedo Utrilla, Severino, published by Premses de la Universitat de Zaragoza in 2017. The book cover is displayed on the left. The main content area shows the title, author, and publisher. There are buttons for "Prestar" (Lend) and "Vista previa" (Preview). The book is available in PDF format. The description states: "La expresión sistemas de información geográfica (SIG) designa los programas informáticos diseñados para almacenar, analizar, visualizar y comunicar información geográfica; las aplicaciones elaboradas con dichos programas y el ámbito de conocimiento científico delimitado por ellos. La finalidad fundamental de este libro es completar las explicaciones proporcionadas en el aula y en el resto de las actividades docentes de la asignatura Sistemas de Información Geográfica de los planes de estudio de Geografía y Ordenación del Territorio. Cada capítulo consta de una parte expositiva y otra de...". The book is available in Spanish. The ISBN is 9788440353514. The interface includes a search bar, filters, and a list of search results.

Prácticas

EL LENGUAJE DE LA
BÚSQUEDA ES EL DE
LA RECUPERACION

¿Cómo podrías
ampliar la búsqueda
en inglés?

Selecciona más
documentos de
interés

The screenshot shows the library search interface of the Universitat Politècnica de València. The search results are displayed on page 1 of 223 results. The search criteria are: Title: es (exacto) Geographical information systems; O: Título es (exacto) GIS. The results list includes:

- 1. E-BOOK: Planetary cartography and GIS. Hargitai, Henrik. | Cham, Switzerland : Springer, 2019. Acceso en línea.
- 2. E-BOOK: Natural Hazards GIS-Based Spatial Modeling Using Data Mining Techniques [electronic resource]. Pourghasemi, Hamid Reza.; Rossi, Mauro. | Cham : Springer International Publishing : Imprint: Springer, 2019. Acceso en línea.
- 3. LIBRO: Introducción a los Sistemas de Información Geográfica : Quantum GIS.

The interface also features a search filter section on the right with options for 'Ordenar por' (most recent), 'Disponibilidad' (113 in stock, 126 online), and 'Biblioteca' (51 Central, 12 Campus Gandía - CRAI, 10 Camino de Canales y Puertos). A chat window is visible in the bottom right corner.

Area personal de Polibuscador

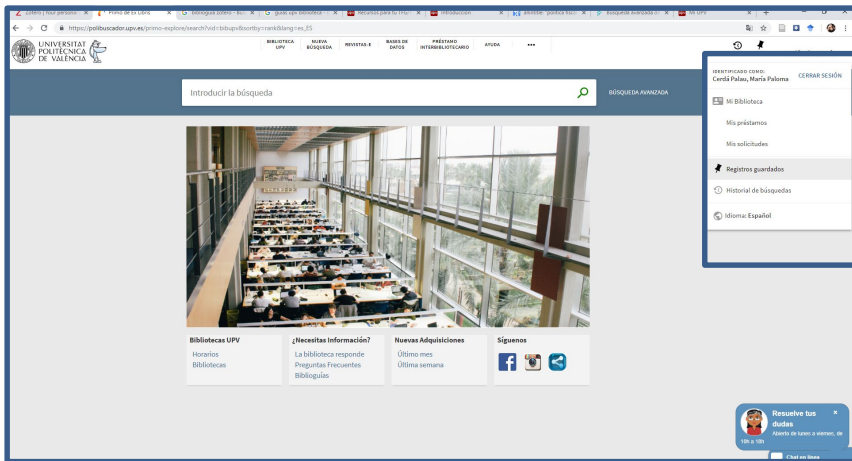

En favoritos,
¿qué encuentras?
¿Cómo deseleccionas un documento?
¿Qué puedes hacer con un registro...? (desde el margen lateral derecho, superior)

Etiquetas

Zotero | Your personal x Primo de Ex Libris x biblioguia zotero - Bus x guias upv biblioteca - E x Recursos para tu TFG/T x Introducción x allintitle: "politica fiscal x Búsqueda avanzada de x Mi UPV x

https://polibuscador.upv.es/primo-explore/favorites?vid=bibupv&lang=es_ES§ion=items

BIBLIOTECA UPV NUEVA BÚSQUEDA REVISTAS-E BASES DE DATOS PRÉSTAMO INTERBIBLIOTECARIO AYUDA ...

Cerdá Palau, Mari...

Introducir la búsqueda BÚSQUEDA AVANZADA

Mis Favoritos AGREGAR ETIQUETAS ...

REGISTROS GUARDADOS BÚSQUEDAS GUARDADAS HISTORIAL DE BÚSQUEDAS

17 registros

1 ARTÍCULO **Metodología para la elaboración de un plan de marketing online**
Vidal, Pablo
3c Empresa: investigación y pensamiento crítico, 2016, Issue 2, pp.57-72
PEER REVIEWED
[Acceso en línea](#) >
TFM

2 ARTÍCULO **Responsabilidad social corporativa vs. responsabilidad contable**
Jennifer Martínez-Ferrero ; José Manuel Prado-Lorenzo ; José Miguel Fernández-Fernández
Revista de Contabilidad: Spanish Accounting Review, 01 June 2013, Vol.16(1), pp.32-45
PEER REVIEWED ACCESO ABIERTO
[Acceso en línea](#) >
TFM

3 LIBRO **Global poverty, ethics and human rights : the role of multilateral organisations**
McNeill, Desmond | St. Clair, Asunción Lera | London : Routledge, 2008.
Disponibile en Bib. Ingeniería Industrial y otras ubicaciones >
AGREGAR ETIQUETAS

4 LIBRO **Ética en las organizaciones : construyendo confianza**

Ordenar por Alta en favoritos
Etiquetas
Registros no etiquetados (14)
TFM (3)

Resuelve tus dudas
Abierto de lunes a viernes, de 10h a 18h
Chat en línea

Favoritos

Zotero | Your personal x Primo de Ex Libris x biblioguia zotero - Bus x guias upv biblioteca - E x Recursos para tu TFG/T x Introducción x allintitle: "politica fiscal x Búsqueda avanzada d x Mi UPV

https://polibuscador.upv.es/primo-explore/favorites?vid=bibupv&lang=es_ES§ion=items

UNIVERSITAT POLITÈCNICA DE VALÈNCIA

BIBLIOTECA UPV NUEVA BÚSQUEDA REVISTAS-E BASES DE DATOS PRÉSTAMO INTERBIBLIOTECARIO AYUDA ...

Cerdá Palau, Mari...

Introducir la búsqueda BÚSQUEDA AVANZADA

Mis Favoritos AGREGAR ETIQUETAS ...

REGISTROS GUARDADOS BÚSQEDAS GUARDADAS HISTORIAL DE BÚSQEDAS

17 registros

ARTÍCULO
Metodología para la elaboración de un plan de marketing online
Vidal, Pablo
3c Empresa: investigación y pensamiento crítico, 2016, Issue 2, pp.57-72
PEER REVIEWED
Acceso en línea >
TFM

EXPORTAR BIBTEX RIS PARA MENDELEY/ZOTERO IMPRIMIR ENLACE PERMANENTE CORREO ELECTRÓNICO CITA

MLA (7ª ed.)
APA (6ª ed.)
Chicago/Turabian (16ª ed.)
MLA (8ª edición)
Harvard Reference format 1 (5ª edición)

Vidal, Pablo. "Metodología Para La Elaboración De Un Plan De Marketing Online." *3c Empresa: Investigación Y Pensamiento Crítico* 2 (2016): 57-72. Web.

COPIAR LA CITA EN EL PORTAPAPELES

Recuerde comprobar las citas antes de incluirlas en un trabajo.

AGREGAR ETIQUETAS

LIBRO
Ética en las organizaciones : construyendo confianza

Ordenar por Alta en favoritos

Etiquetas
Registros no etiquetados (14)
TFM (3)

Resuelve tus dudas
Abierto de lunes a viernes, de 10h a 18h
Chat en línea

Guías y ayudas

Trabajos académicos

- Busca la normativa marco del TFM y la forma del depósito.

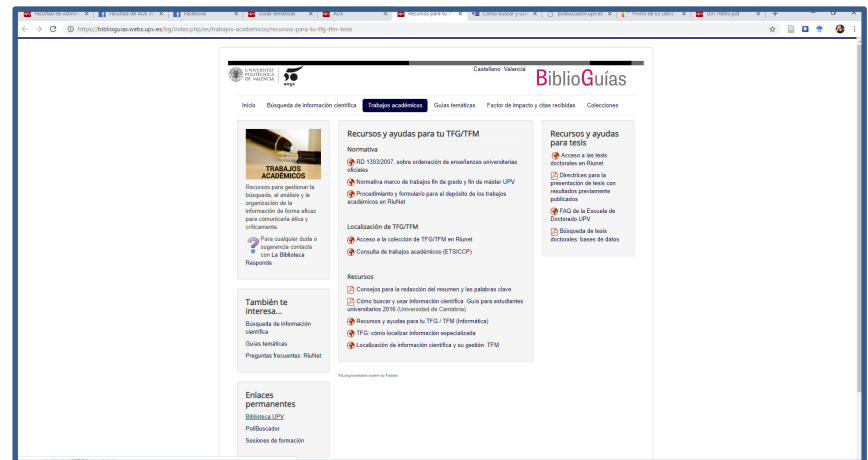

Estar en RED UPV : ventajas

El acceso al texto completo

¿Tendrías los mismos resultados de texto completo si no eres de la Universidad? ¿y desde tu casa?

¿Como acceder a la información de pago que selecciona la biblioteca desde tu casa?



Infoacceso Via VPN

- Desde tu casa :
Via VPN – conectar con el ASIC :
instrucciones según sistema operativo
- Desde tu móvil :
 - [VPN con Windows Mobile](#)
 - [VPN con Android](#)
 - [VPN desde ipad / iphone](#)





Búsqueda avanzada

- Búsqueda avanzada
 - Frase exacta
 - Contiene
 - Buscar en título
 - Filtros de fecha, etc

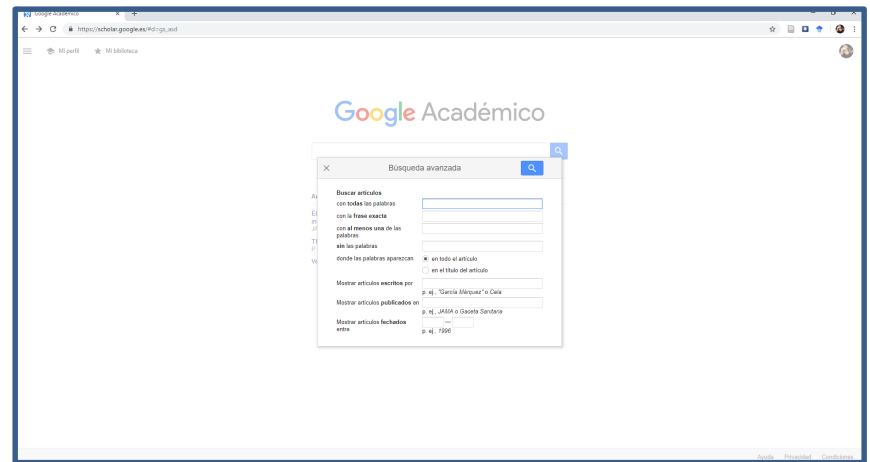

Google Académico. Búsqueda avanzada

Observa las posibilidades de búsqueda avanzada :

- ¿Para que serviría seleccionar para nuestra búsqueda frase exacta?
- ¿Y la restricción de fecha? ¿Cuándo está especialmente indicado?
- Estas posibilidades de la búsqueda avanzada
 - ¿son filtros que sirven para restringir o para ampliar la búsqueda?
 - Busca por sistemas de información geográfica, en título

En google puedes buscar en TODO el artículo

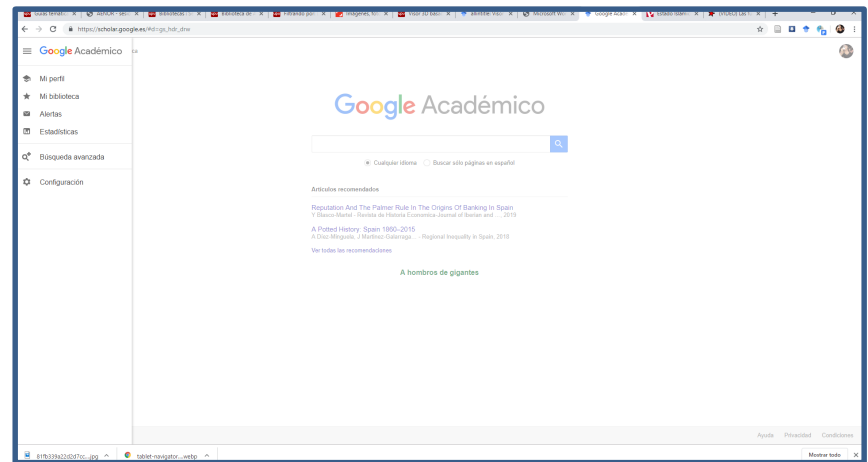

Resultados

The screenshot shows a Google Académico search page with the query "sistemas de informacion geografica". The search results are displayed in a list format, with each entry including a title, a brief description, and a source link. The results are sorted by relevance. The search bar at the top shows the query and the search button. The page also includes navigation options like "Artículos" and "Aproximadamente 66 resultados (0,05 s)".

Ordenar por relevancia	Ordenar por fecha	Cualquier idioma	Incluir patentes	Incluir citas	Crear alerta
<input checked="" type="checkbox"/>	<input type="checkbox"/>	<input type="checkbox"/>	<input type="checkbox"/>	<input type="checkbox"/>	<input type="checkbox"/>
Cualquier momento	Desde 2019	Desde 2018	Desde 2015	Intervalo específico...	
Aproximadamente 66 resultados (0,05 s)					
Modelización prospectiva del paisaje mediante Sistemas de Información Geográfica [PDF] archives-ouvertes.fr					
M. Paganon, M.C. Obispo, ... de informacion ... 2002 - halshs.archives-ouvertes.fr					
Los Sistemas de Información Geográfica incluyen entre sus funciones de análisis aquellas destinadas a la modelización espacio-temporal. En este trabajo se presentan los resultados de la aplicación de un método de modelización que combina el análisis de una serie. ... Citado por 12 Artículos relacionados Las 8 versiones					
ppref Evaluación de tierras y Sistemas de información geográfica en la planificación de los montes de Toledo [PDF] uniriqja.es					
J.L. Labrandero, J.M. Vega - Boletín de la Asociación de geógrafos ... 1995 - dialnet.uniriqja.es					
Se presenta una aplicación de la metodología de Evaluación de Tierras, propuesta por la FAO y adaptada a regiones mediterráneas, bajo el entorno de un Sistema de Información Geográfica (SIG) como instrumentos de ayuda al planificador. Su empleo facilita la toma de ... Citado por 12 Artículos relacionados Las 2 versiones					
ppref Introducción a los Sistemas de Información Geográfica [PDF] sge.org					
F.J. Martínez - sge.org					
Page 1. 1 INTRODUCCIÓN A LOS SISTEMAS DE INFORMACIÓN GEOGRÁFICA Francisco J. Davis Martínez Carloteca Servicio de Documentación Geográfica y Biblioteca IGN Page 2. 2 Introducción a los SIG - ¿qué es un SIG? - Conceptos básicos. Mapa digital y escala ... Citado por 4 Artículos relacionados Las 2 versiones					
ppref INTEGRACION DE INFORMACION CARTOGRAFICA SOBRE RIESGO VOLCANICO POR MEDIO DE SISTEMAS DE INFORMACION GEOGRAFICA [PDF] 65.182.2.242					
R. Bonifazi, A.L. Cabrerat, G. Gómez - 1994 - 65.182.2.242					
Estudios ambientales requieren el análisis de gran cantidad de variables y en muchos casos, el trabajo de un buen número de especialistas. El SIG permite que cada miembro del grupo trabaje sus datos en la forma que le sea práctica y conveniente y presente sus ... Citado por 1 Artículos relacionados Las 7 versiones					
ppref ASPECTOS LEGALES DE LOS SISTEMAS DE INFORMACION GEOGRAFICA (SIG) Y EL DESARROLLO SOSTENIBLE DE PUERTO RICO [HTML] lexjuris.com					
J.S. Barbosa, R. de Cienfuegos Médicas - Revista Jurídica de LexJuris de ... 2007 - lexjuris.com					
Este escrito presenta los aspectos legales relacionados a los Sistemas de Información Geográfica (SIG) desde la óptica del derecho privado, público e internacional. El análisis discute los conceptos relacionados a los asuntos contractuales, de derecho de autor ... Citado por 1 Artículos relacionados					
ppref EL SISTEMA DE LA FAO PARA EVALUACION DE TIERRAS SUSTENTADO EN SISTEMAS DE INFORMACION GEOGRAFICA (The FAO framework for land ... [PDF] researchgate.net					
EJ FLORES, AJ PARRA - 1998 - researchgate.net					

Los resultados que obtienes están conectados a las suscripciones de pago y recursos de la UPV : es importante configurar los enlaces

Práctica

- Analiza un resultado del registro de Google Académico
- ¿en qué reconoces que la información que recupera es información académica?
- ¿Cómo podrías ampliar la búsqueda desde un registro?

Modelización prospectiva del paisaje mediante Sistemas de Información Geográfica

M Paegelow, MC Olmedo... - ... de información ..., 2002 - halshs.archives-ouvertes.fr

Los Sistemas de Información Geográfica incluyen entre sus funciones de análisis aquellas destinadas a la modelización espacio-temporal. En este trabajo se presentan los resultados de la aplicación de un método de modelización que combina el análisis de una serie ...



"" Citado por 12 Artículos relacionados Las 8 versiones

Recolecta : Recolector de Ciencia Abierta

- RECOLECTA nace fruto de la colaboración, desde 2007, entre La Fundación Española para la Ciencia y la Tecnología (FECYT) y la Red de Bibliotecas Universitarias (REBIUN) de la CRUE con el objetivo de crear una infraestructura nacional de repositorios científicos de *acceso abierto*.

- ¿Está RiuNet?
- ¿Hace falta estar identificado para acceder?

The screenshot shows the Recolecta website homepage. At the top, there is a navigation bar with the FECYT logo and the text 'Recolecta RECOLECTOR DE CIENCIA ABIERTA'. Below this is a search bar with the text 'BUSQUEDA EN LA WEB'. The main content area features a large image of a microscope and a navigation menu with the following items: '¿QUE ES?', 'SERVICIOS A LOS REPOSITORIOS', 'ACCESO ABIERTO', 'DOCUMENTOS DE INTERÉS', 'ENLACES DE INTERÉS', and 'AYUDA'. Below the navigation menu, there is a section titled 'RECOLECTA o Recolector de Ciencia Abierta' which describes the platform as a national scientific repository infrastructure. To the right of the main content, there is a 'BUSCADOR' section and an 'AGENDA DE EVENTOS' section with a calendar for April. At the bottom right, there is a 'NOTICIAS' section with several news items dated March 2017.

Buscador de Recolecta

- Búsqueda simple
- Búsqueda avanzada



Búsqueda avanzada

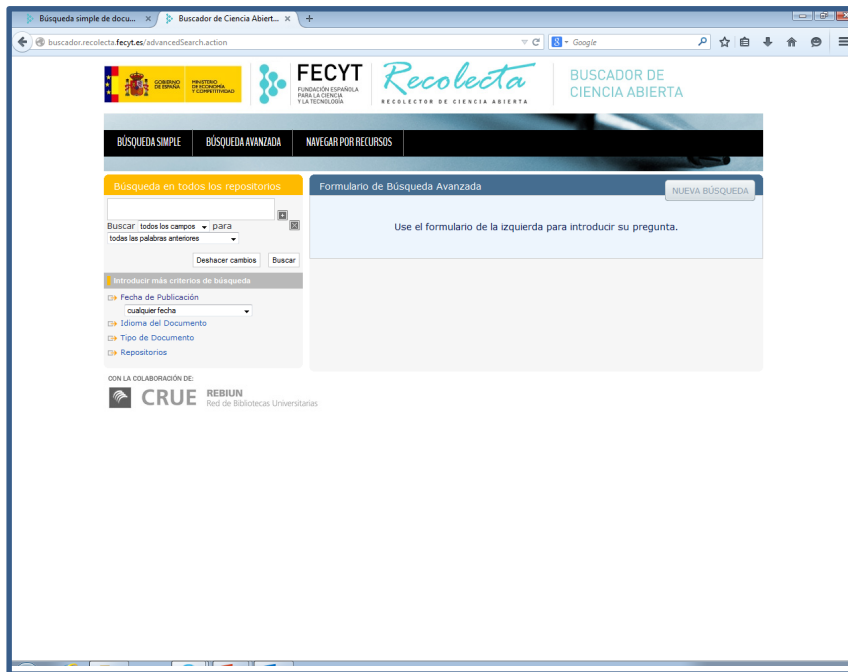

- Filtros

Búsqueda

¿en qué idioma buscarás?

EN CAMPO TITULO

Ultimos 10 años

¿cuántos documentos recuperas?

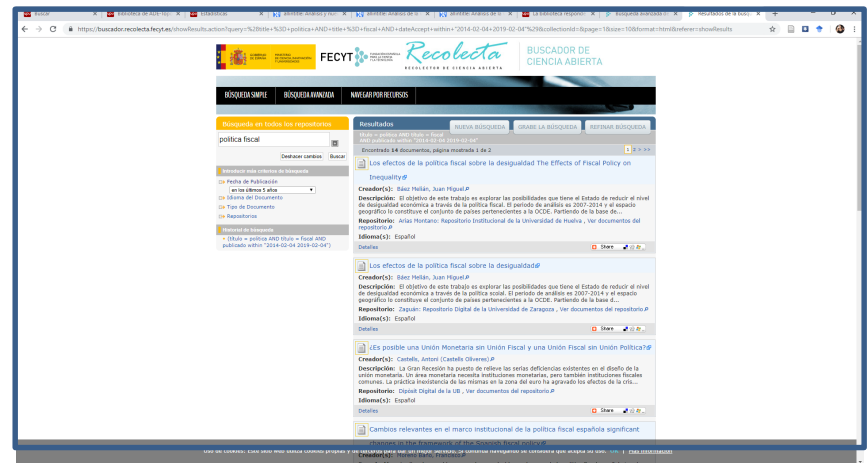

Recolecta

Filtrar por repositorio

The screenshot shows the Recolecta search engine interface. The search query is "mercado laboral españa" and the results page shows 142 documents. A filter dropdown menu is open, listing various repositories with checkboxes. The selected repository is "ABACUS: Repositorio de Producción Científica". The main search results area shows the following details for the selected document:

Creador(s) : Elizabeth Villagómez; Universidad de Alcalá-España.P
Descripción : El artículo describe la situación de las mujeres en el Mercado de trabajo español y relaciona dicha situación con el sistema impositivo y de seguridad social vigente. Las bajas tasas de participación femenina, en relación con la media de la Unión Europea, así como unas elevadas tasas de desempleo y ...
Repositorio : e-Revistas: Plataforma OA de Revistas Científicas Electrónicas Españolas y Latinoamericanas , Ver documentos del repositorio.P
Idioma(s) : Español
Detalles Show Print Share

Analisis del mercado de trabajo en España: el problema del desempleo Spanish market analysis: the problem of unemployment
Creador(s) : Diaz Vela, Bárbara.P

Pantalla de resultados

- Búsqueda en castellano : es el idioma mayoritario de recuperación de la información.
- También en las lenguas del Estado Español : seleccionar
- **REFINAR LA BUSQUEDA**
 - Por materia
 - Por tipo de documento

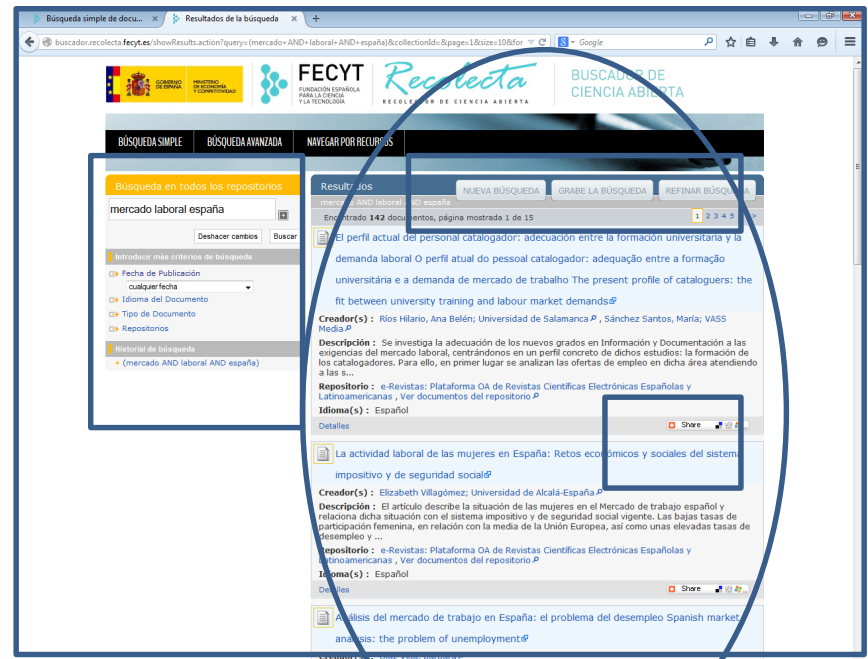

Recolecta

The screenshot shows the Recolecta search engine interface. At the top, there are logos for the Spanish Government (COMISIÓN DE ESPAÑA, MINISTERIO DE ECONOMÍA, INDUSTRIA Y COMPETITIVIDAD), FECYT (FUNDACIÓN ESPAÑOLA PARA LA CIENCIA Y TECNOLOGÍA), and the Recolecta logo itself, which identifies it as a 'RECOLECTOR DE CIENCIA ABIERTA'. The search bar contains the query 'marketing digital'. On the left, there are filters for 'Fecha de Publicación', 'Idioma del Documento', and 'Repositorios'. The main results area shows three entries:

- Marketing digital y chocolate=Digital marketing and chocolate**
Creador(s): Fern?ndez Brasa, Jonathan
Descripción: Hoy en d?ta las empresas viajan en un mundo globalizado y aquellas que sean capaces de adaptarse a los tiempos r?pidamente, a las nuevas tecnolog?as, a las innovadoras formas de acercarse a los clientes y las que est?n dispuestas a asumir los retos que un futuro sin barreras y totalmente intercon...
Repositorio: BULERIA: Repositorio Institucional de la Universidad de Le3n , Ver documentos del repositorio
Idioma(s): Espa3ol
- Understanding digital marketing basics and actions**
Creador(s): Pi3eiro Otero, Teresa , Mart?nez Rol3n, Luis Javier
Descripción: This chapter provides a technical outline of the basics of online mar- keting. The outline includes an introduction to digital marketing and strategic planning and development. Our contribution offers theoretical and practical insights relative to this growing marketing area, with information on the...
Repositorio: Investigo. Repositorio Institucional de la Universidad de Vigo , Ver documentos del repositorio
Idioma(s): Ingl3s
- Marketing Digital: El caso Zara.**
Creador(s): Jim3nez Pascual, Beatriz , Delso Aranz, Mar?a Dolores
Descripción: En el presente trabajo se pretende analizar la evoluci3n producida en el marketing a ra?z de la revoluci3n generada por el entorno digital, que ha obligado tanto a empresas como instituciones a integrar diversas herramientas digitales en la planificaci3n de sus estrategias. Estas herramientas son cl...
Repositorio: Zagu3n: Repositorio Digital de la Universidad de Zaragoza , Ver documentos del repositorio
Idioma(s): Espa3ol

At the bottom of the page, there is a cookie notice: 'Uso de cookies: Este sitio web utiliza cookies propias y de terceros para dar un mejor servicio. Si contin?a navegando se considera que acepta su uso. OK | Mas informaci3n'.

Práctica

- ¿Qué TIPOLOGÍAS convienen a un TFM de las de recolecta?

Por tipo de documento, filtra la búsqueda anterior por :

- Proyecto de Fin de Carrera
- Accede a un trabajo del Repositorio de la Complutense.

- ¿Puedes usar resultados o conclusiones de este trabajo si citas al autor?
- Te puede interesar por ejemplo ampliar la información, en su bibliografía

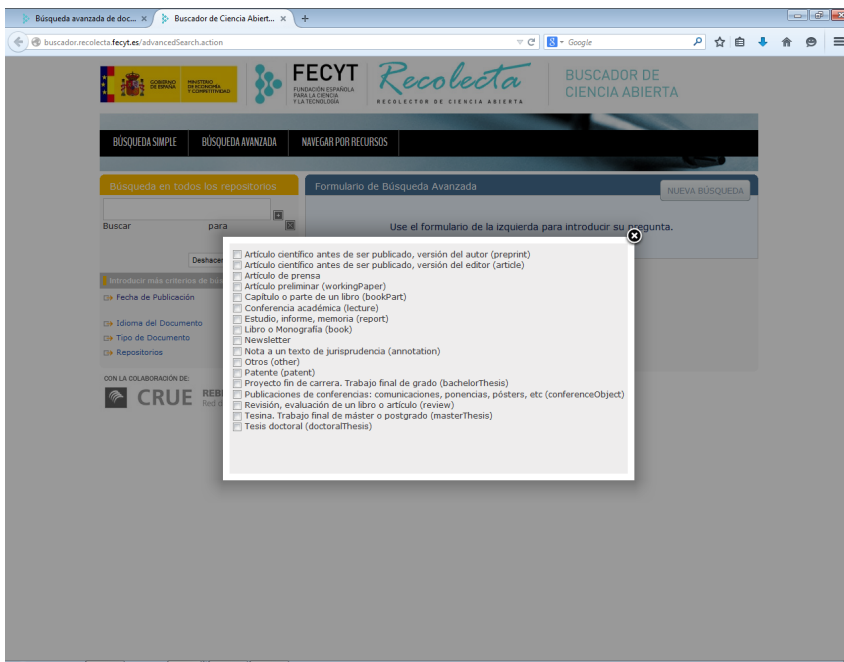

Práctica

The screenshot shows the RECOLECTA search engine interface. The search term 'teledetección' has yielded 59 results. The first result is 'Caracterización lumínica: análisis geoespacial a partir de imágenes de teledetección' by Luis Fernando Peñacoba. The second result is 'Análisis de sellado de suelos mediante técnicas de teledetección y tecnología Lidar' by Luis Fernando Peñacoba. The third result is 'Manejo eficiente de riego mediante monitorización con sondas de humedad y herramientas de teledetección' by Oscar Sraek and Jesús. The fourth result is 'Hacia una monitorización en continua basada en teledetección multi-temporal de infraestructuras para el transporte de energía'.

The screenshot shows the title page of a thesis. The text on the page is as follows:
UNIVERSIDAD COMPLUTENSE DE MADRID
FACULTAD DE GEOGRAFÍA E HISTORIA

MÁSTER EN TECNOLOGÍAS DE LA INFORMACIÓN GEOGRÁFICA
TRABAJO FIN DE MÁSTER
CURSO 2016-2017
ANÁLISIS DE SELLADO DE SUELOS MEDIANTE TÉCNICAS DE TELEDETECCIÓN Y TECNOLOGÍA LIDAR
Luis Fernando Antolin Peñacoba
Febrero 2017

RiuNet

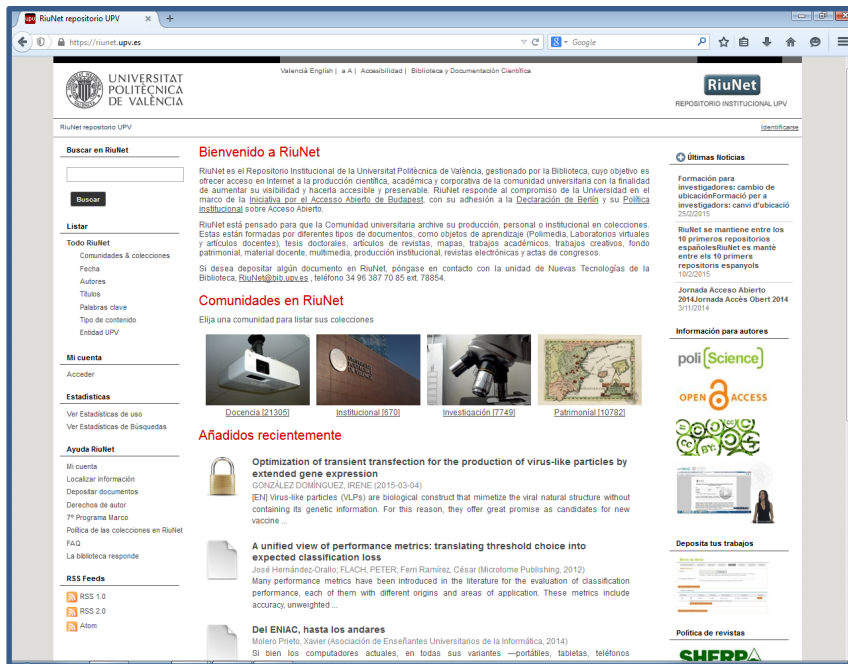
[RiuNet] REPOSITORIO INSTITUCIONAL UPV



¿Conoces RiuNet?

RiuNet es el Repositorio Institucional de la Universitat Politècnica de València, gestionado por la Biblioteca, cuyo objetivo es ofrecer acceso en Internet a la producción científica, académica y corporativa de la comunidad universitaria con la finalidad de aumentar su visibilidad y hacerla accesible y preservable.

[RiuNet]



UNIVERSITAT
POLITÈCNICA
DE VALÈNCIA

RiuNet

Colección en abierto Colección en cerrado

¿Conoces el símbolo naranja?

¿Cuál crees que es la diferencia entre ambas colecciones?

The screenshot shows the RiuNet institutional repository interface. The main content area is titled 'Trabajos académicos' and lists several publications. A red box highlights the 'Subscripciones en esta comunidad' section, which contains two icons: an orange padlock (representing open access) and a grey padlock (representing closed access). The orange padlock icon is labeled 'Acceso abierto (15849)' and the grey padlock icon is labeled 'Acceso cerrado (2092)'. The page also features a sidebar with navigation options and a search bar.

RiuNet. Colección en abierto



La colección de vuestros TFM con acceso al texto completo del trabajo académico está en RiuNet

- Docencia
- Trabajos Académicos
- Acceso Abierto
 - Escuela de Topografía
 - Filtrar por palabra clave modelado 3D
 - ¿Cuántos documentos recuperas?
 - Accede a un registro
 - ¿Cuál es la diferencia entre la colección en abierto y en cerrado?

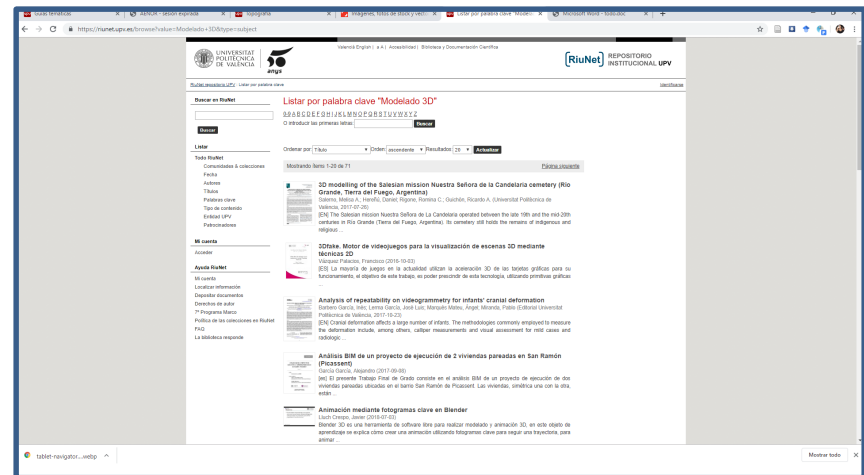

Visibilidad de TFG/TFM en RiuNet

The screenshot shows the RiuNet institutional repository interface. The main content area displays the following information:

- Search:** A search bar with the text "Visor 3D basado en Google Earth para visita virtual. Caso de estudio: La Puebla de Farnals".
- File Information:**
 - Nombre: Memoria.pdf
 - Tamaño: 58.70Mb
 - Formato: PDF
- Metadata:**
 - Título: Visor 3D basado en Google Earth para visita virtual. Caso de estudio: La Puebla de Farnals
 - Autor: [Fernández Oliver, Alejandro](#)
 - Director(es): [Palomar Vázquez, Jesús Manuel](#)
 - Entidad UPV: [Universitat Politècnica de València, Escuela Técnica Superior de Ingeniería Geodésica, Cartográfica y Topográfica - Escuela Técnica Superior de Ingeniería Geodésica, Cartográfica y Topográfica](#)
 - Fecha acto/lectura: 2010-11-09 Fecha difusión: 2018-10-30
 - Resumen: [ES] Este Proyecto Final de Carrera consiste en la creación de una aplicación Web de exploración virtual tridimensional con el propósito de dar a conocer mejor la zona, y permitir la consulta de los recursos turísticos ...[+]
 - Palabras clave: [Playa de la Puebla de Farnals](#), [VRML](#), [Realidad virtual](#), [Modelado 3D](#), [Google SketchUp](#), [Puebla de Farnals](#), [Google earth](#), [Visor 3D](#), [Aplicación web](#)
 - Derechos de uso: [Reconocimiento - No comercial - Sin obra derivada \(by-nc-nd\)](#)
 - Titulación: [Ingeniero Técnico en Topografía](#)
 - Tipo: [Proyecto/Trabajo fin de carrera/grado](#)
- Localization:** [east=0.2855310999999574_north=39.563806_name=Carrer Joncar_1_46137 La Pobla de Farnals, Valencia, España](#)

Navigation and interaction elements are highlighted with blue arrows:

- An arrow points from the "Estadísticas" menu item in the left sidebar to the "Estadísticas" section on the right.
- An arrow points from the "Abrir/Preview" button to the "Academic Search" button.

Registro RiuNet

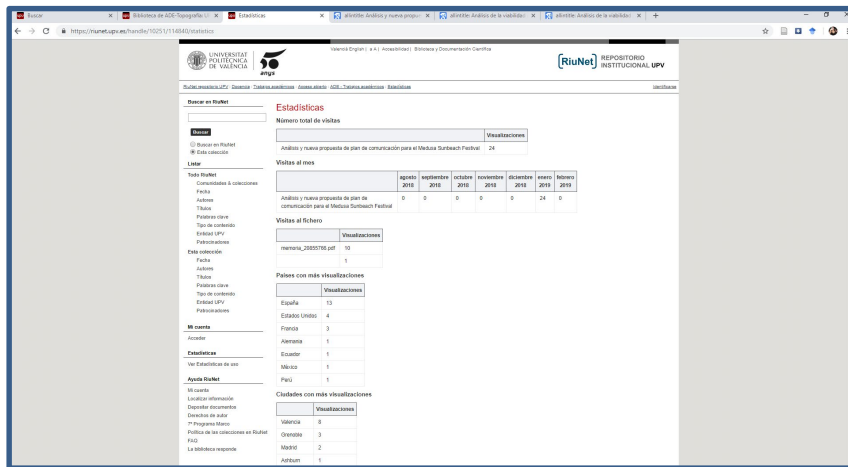

Visualizaciones de un trabajo académico en abierto en RiuNet
Puede interesarte la visualización del trabajo a través de repositorios avalados por la Universidad

RiuNet

Accede desde el registro a google escolar

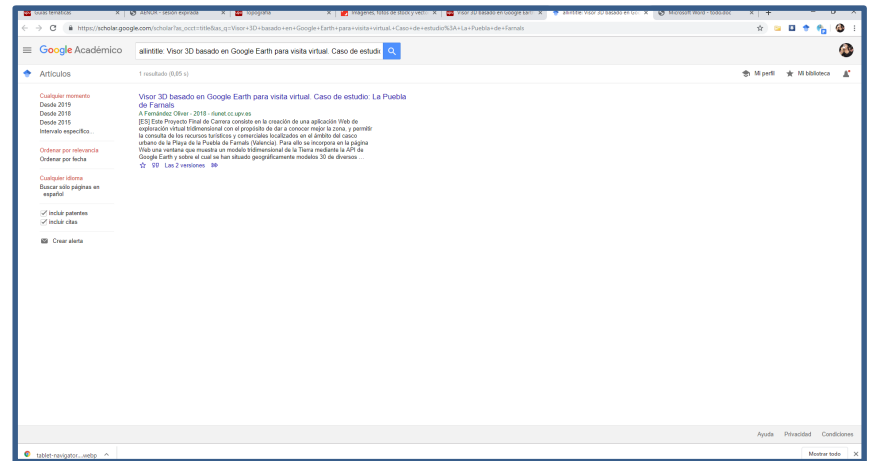

Práctica

- Busca en la colección de la Escuela, Acceso Abierto por :
¿Porqué en acceso abierto?
 - Director : Alfonso Fernández Sarriá
 - Titulación : Máster
 - Entra en el texto completo de un TFM.

BLOQUE 2

Redacción y elaboración del TFM

- ¿Cuándo y cómo citar?
- Estilos de citación : ISO 690

USO ETICO DE LA INFORMACION

¿qué puedo y qué no puedo hacer buscando y elaborando información académica?



¿porqué hablamos de citar?

- En el discurso académico, podemos citar autores y sus ideas para apuntalar nuestras hipótesis de trabajo.
- Especialmente en trabajos sobre administraciones públicas, estudios de planes de mejora que incorporan un análisis del sector, estudios sobre coyunturas económicas, etc.
- Siempre que haya una discusión abierta en el marco teórico de análisis. En vuestro TFC, el índice de contenidos, en situación actual.



USO ETICO DE LA INFORMACION

¿QUÉ SE CONSIDERA PLAGIAR ?

Plagio: "copiar en lo sustancial obras ajenas, dándolas como propias"
(Real Academia Española)

- El plagio o deshonestidad académica, aplicado al entorno académico, es usar el trabajo, las ideas, o las palabras de otra persona como si fueran propias. Es aplicable a cualquier trabajo de clase, gráfico, esquema, examen, software, fotografía, etc.
- El *plagio consciente es copiar la totalidad de una fuente ya publicada, comprar un trabajo ya hecho o encargar nuestro trabajo a otra persona. La persona que realiza cualquiera de estas acciones es plenamente consciente de lo que hace. Es un robo deliberado.*
- El *plagio inconsciente generalmente es el resultado del desconocimiento. La persona no sabe que está incurriendo en un acto deshonesto. No ha sabido digerir, asimilar o resumir las ideas de otra persona, ni tiene formación en el uso de las citas y referencias.*

USO ETICO DE LA INFORMACION

¿QUÉ ES EL CONOCIMIENTO PÚBLICO?

- Son hechos o ideas que pueden encontrarse en muchos sitios y que son conocidos por mucha gente. En este caso no es necesario citar la fuente utilizada. Por ejemplo, no es necesario citar cuando escribimos:
 - *La Consellería de Trabajo cambia su ubicación en 1.997 a ...*
 - *El átomo es la mínima cantidad de materia de un elemento químico*
 - *Severo Ochoa, Premio Nobel de Medicina, nació en Luarca (Asturias) en 1905*
 - *La consultoría fué creada en 2.007 en Barcelona...*

USO ÉTICO DE LA INFORMACION

A veces, la frontera entre lo que se puede considerar o no como "conocimiento público" es difícil de dibujar.

Se habla de dos criterios para decidir en caso de duda:

- La información es un hecho que puede ser encontrada muchas veces y en sitios distintos. No es una interpretación.
- La información se puede encontrar fácilmente en fuentes generales de referencia como enciclopedias, diccionarios, etc.

... y si aún tenemos dudas ¿Qué hacemos?

- Incluir la cita o referencia bibliográfica: es más fácil suprimir una referencia bibliográfica que añadirla más tarde

USO ÉTICO DE LA INFORMACION

¿Y SI QUEREMOS PONER UNA FRASE, CORTARLA Y PEGARLA?

Citar la frase o párrafo directamente del original y acredita la autoridad y fuente mediante una cita o referencia bibliográfica

En este caso se trata de incluir en nuestro trabajo la frase o frases **tomadas directamente del original**. Es decir, utilizar las palabras del autor, pero:

- tienen que estar justificadas
- de una extensión razonable, más bien cortas
- siempre entre comillas deben distinguirse perfectamente del resto del texto (cursiva, párrafos independientes, tabulación...)
- **deben ir acompañadas por una explicación o interpretación propia de dicha cita**
- hay que acreditar al autor mediante una referencia bibliográfica

... Lo que conduce a Clausius a una nueva formulación: "No se puede efectuar, sin compensación, el paso del calor de un cuerpo frío a otro caliente" (1854, p. 141).

La utilización de las citas no atenta contra los derechos de autor.

USO ÉTICO DE LA INFORMACION

¿Y RESUMIR, PARAFRASEAR?

Otra opción a “cortar y pegar” una frase, párrafo :

Puedes parafrasear (resumiendo o no) las palabras originales del autor y acredita la autoridad y fuente mediante una cita o referencia bibliográfica

Parafrasear es utilizar las ideas de otra persona, pero “digeridas” por el que escribe el texto. No es simplemente cambiar superficialmente el texto (algunas palabras por otras sinónimas o alterar su orden). Es leer el original, comprender lo que el autor dice, sintetizar la información y entonces escribirla con muestras propias palabras. El texto resultante tiene intrínseca la participación activa del estudiante, evidenciando que tiene conocimiento del tema, con un sentido y sello auténtico y propio.

- ... Lo que conduce a Clausius a una nueva formulación: "No se puede efectuar, sin compensación, el paso del calor de un cuerpo frío a otro caliente" (1854, p. 141).
- ... Clausius (1854) a partir de los postulados de que sin compensación consistente en producir calor en un cuerpo frío podría renovar y reformular ...

USO ÉTICO DE LA INFORMACION

Algunas ideas para parafrasear:

- Usa sinónimos para todas las palabras que no sean genéricas
- Cambia la voz pasiva por activa o viceversa
- Cambia la estructura de las palabras, oraciones u párrafos
- Resumir frases y párrafos
- Y lo mejor : Incorporar la teoría de un autor en TU argumentación

USO ÉTICO DE LA INFORMACION

- Cuando realizas un trabajo para clase o una investigación científica, debes citar la bibliografía que has utilizado a través de referencias bibliográficas de los documentos en que te has basado.
- Tanto la información impresa como la electrónica.

¿Qué es una referencia bibliográfica?

- Una referencia es una descripción de un modo normalizado un documento - libro, DVD, página web, etc- que permite identificarlo sin ninguna ambigüedad. Hay muchos estilos diferentes permitidos (MLA, ISO 690..)

PÉREZ GARCÍA, R. 1988. *La química del agua*. 3ª ed. Madrid: Alianza Editorial.

USO ÉTICO DE LA INFORMACION

¿Qué es una cita?

Es la remisión, llamada o vínculo que establecemos en nuestro texto a las ideas, frases o *documentos* ajenos. La cita es la técnica o procedimiento por la que enviamos al lector a la fuente de donde tomamos la información prestada. En la práctica, puede tratarse de números, asteriscos, notas, claves entre paréntesis, cualquier forma de remitir al documento citado, con o sin reproducción de fragmentos literales.

Hay que tener en cuenta (Pérez García 1988) que los datos cuestionan...

En resumidas cuentas, con la cita apuntamos hacia una **referencia** que identifica y describe un **documento**, que es un artículo, libro, página web, etc., usado por nosotros en nuestro texto

USO ÉTICO DE LA INFORMACION

- **La clave autor-fecha** se redacta con el apellido del autor y el año de la publicación citada entre paréntesis:

... Este proceso de síntesis nuclear es conocido desde hace tiempo (Fowler 1984), aunque subsisten algunos elementos por aclarar ...

Si el nombre del autor *forma parte de nuestro texto*, simplemente se pone el año entre paréntesis:

... Hay que tener en cuenta que Bubner (1975) escribió su teoría del buque ...

Pueden añadirse además otros datos como *página, capítulo*, etc., que se separan con comas; **pero identificar la página es obligatorio cuando insertamos un fragmento literal del texto citado**

(Nasemann 1981, cap. XV).

... Lo que conduce a Clausius a una nueva formulación: "No se puede efectuar, sin compensación, el paso del calor de un cuerpo frío a otro caliente" (1854, p. 141).

USO ÉTICO DE LA INFORMACION

Si el documento citado tiene *dos o tres autores*, se citan separados por comas y la conjunción “y”:

... En alguna otra obra se sostiene la misma concepción (Roy, Smith y Jumper 1998).

Si hay *más de tres autores*, se usa la fórmula “*et al.*” (“y otros” en latín):

“The speed at which data are transmitted is an important characteristic” (Keen et al. 2000, pp. 65-75).

Si citamos *más de una referencia*, se incluyen todas en el mismo paréntesis, separadas por punto y coma:

... En los años 80 diversos estudios demostraron esto con claridad (Hlavac 1985; Fearon 1987).

Si son *varias pero del mismo autor*, se separan los años con comas:

... Otro economista lo ha demostrado suficientemente (Anderson 1966, 1972, 1974)

Cita, referencia, bibliografía

Conceptos

Cita: mención de la fuente de información original de la idea o del texto que se utiliza.

Paráfrasis: explicación del texto de un autor con palabras diferentes.

Referencia: conjunto de datos que sirven para identificar de manera inequívoca un documento.

Bibliografía: lista ordenada que contiene todas las referencias de las fuentes de información utilizadas en un trabajo.

Estilos de citación: reglas que indican la manera de incluir las citas en el texto y el formato de las referencias bibliográficas (elementos necesarios, ordenación, tipografía, etc.).

Es también una infracción del derecho de autor sobre cualquier tipo de obra, al presentar la copia como propia, sin autorización expresa de la persona que la creó, sea dueña de la misma o posea los derechos sobre ella. Es una doble infracción pues supone "robar al autor y engañar al destinatario de la obra plagiada" (Cavanillas, 2008).

Bibliografía

Beléndez-Vázquez, Marina; Comas-Forgas, Rubén; Martín-Llaguno, Marta; Muñoz-González, Antonio; Topa-Cantisano, Gabriela. "Plagio y otras prácticas académicamente incorrectas entre el alumnado universitario de nuevo ingreso". *IX Jornadas Redes de investigación en docencia universitaria*, 16-17 junio 2011. Universidad de Alicante. <http://webs.ua.es/ice/jornadas-redes-2011/documentos/posters/284804.pdf>

Blanch-Mur, Carles; Rey-Abella, Ferran; Folch-Soler, Andreu. "Nivel de conducta académica deshonesto entre los estudiantes de una escuela de ciencias de la salud". *Enfermería clínica*, 2006, v. 16, n. 2, pp. 57-61.

Caldevilla-Domínguez, David. "Internet como fuente de información para el alumnado universitario". *Cuadernos de documentación multimedia*, v. 21, 2010a. <http://multidoc.rediris.es/cdm2/index.php/revista/articulo/view/ra/55/57>

Caldevilla-Domínguez, David. "Textos sobre plagio, citaciones de trabajos ajenos y declaración de aceptación de renuncia al plagio". *Bitácora de David Caldevilla-Domínguez*, 2010b. <http://www.wcm.es/info/vivataca/BlogDavid/Plagio.html#normas>

Cavanillas, Santiago. "El ciberplagio en la normativa universitaria". *Digithum*, 2008, diciembre, n. 10, pp. 1-6. <http://redalyc.uaemex.mx/src/inicio/ArtPdfRed.jsp?iCve=55001006>

Referencia

Ejemplo tomado de: Domínguez-Aroca, María Isabel. "Lucha contra el plagio desde las bibliotecas universitarias". *El profesional de la información*, 2012, septiembre-octubre, v. 21, n. 5, pp. 498-503. Estilo de citación propio de la revista.

Falang translation system by Faboba

Bibliografía

La bibliografía es el listado completo de todos los materiales empleados para realizar un trabajo.

La bibliografía aparece siempre al final del documento y suele ir ordenada por orden alfabético siguiendo el orden de los primeros apellidos.

Hay gestores de referencias que hacen bibliografía de forma automática



Gestores de referencias Bibliográficas

Zotero es un programa libre de gestión bibliográfica.

Mendeley está suscrito por la UPV.

- Es posible descargar la información bibliográfica desde Polibuscador a Zotero y a Mendeley.



¿Quieres saber más? : guía de Zotero

The screenshot shows the 'BiblioGuías' website with the 'Por qué citar' section selected. The page title is 'Castellón - Valencia BiblioGuías'. The navigation menu includes 'Inicio', 'Introducción', 'Cómo citar', 'Cómo elaborar la bibliografía', 'Normas y estilos', and 'Gestores de referencias bibliográficas'. The 'Cómo citar' sub-menu is open, showing 'Mandilky' and 'Zotero'. The 'Por qué citar' section explains the importance of citing and provides a list of reasons. It also includes a 'Conceptos' section with definitions for 'Cita', 'Referencia', and 'Referencia'.

Por qué citar

Es necesario citar porque:

- nos ayuda en fuertemente en conocimientos previos y reconociendo la obra de otros autores. Además a nuestro trabajo de mayor credibilidad.
- permites de realizar nuestro conocimiento de las fuentes de información sobre el tema que tratamos.
- proporcionamos a los lectores los datos necesarios para ampliar y contrastar la información.
- evitamos caer en el plagio.

¿Cuándo hay que citar?

- cuando queremos referenciar trabajos de otros autores.
- cuando parafraseamos los ideas de otros autores.
- cuando incluimos en un texto propio datos, imágenes, tablas, gráficos, códigos, etc. procedentes de otros fuentes.

No es necesario citar:

- si reproducimos ideas propias.
- si no presentamos los datos de una investigación original.
- si la información procedente del conocimiento común, es decir, que puede ser encontrada en muchos datos, en fuentes de información personal, etc.

Ante la duda, incluir la cita.

⚠ No convertir el texto en una acumulación de citas. Las citas deben servir para fundamentar un análisis, argumentar alguna idea propia.

Conceptos

Cita: mención de la fuente de información original de la obra o del texto que se cita.
Referencia: explicación del texto de un autor con palabras diferentes.
Referencia: conjunto de datos que sirven para identificar de manera inequívoca un documento.

The screenshot shows the 'BiblioGuías' website with the 'Instalar Zotero' section selected. The page title is 'Castellón - Valencia BiblioGuías'. The navigation menu includes 'Inicio', 'Introducción', 'Gestor referencias', 'Organizar las referencias', 'Crear bibliografía e insertar citas', 'Compartir', and 'Recursos útiles'. The 'Gestor referencias' sub-menu is open, showing 'zotero', 'zoterobib', and 'Mandilky'. The 'Instalar Zotero' section provides instructions on how to download and install Zotero, including a 'Download' button and a 'Success! You installed Zotero!' message. It also includes a section for 'Zotero 5.0 for Windows' and '1. Install the Zotero Connector for Chrome'.

Instalar Zotero

Zotero es un gestor de referencias bibliográficas gratuito de código abierto. Fue creado en 2005 y en 2011 lanzó la versión de escritorio. Actualmente se realizan actualizaciones que incorporan mejoras en la aplicación.

Puedes guardar referencias bibliográficas y archivos adjuntos a las referencias, organizarlas, insertar citas y generar bibliografías, así como compartirlas a través de grupos.

Si simplemente se necesita crear una biblioteca de manera rápida y sencilla, sin tener que instalar ningún programa ni crear ningún cuenta, se recomienda el uso de ZoteroBib.

Para cualquier duda o sugerencia contacta con la Biblioteca de Informática.

Última actualización: 20161018

Desde la página web de Zotero, elige la opción Download, accoge la versión que necesitamos según nuestro sistema operativo y sigue las instrucciones de instalación del archivo que se descarga. También tendremos que instalar el conector para el navegador (Chrome, Firefox, Safari u Opera).

Los plugins para los procesadores de texto Word, LibreOffice y Google Docs están incluidos en Zotero, pero además existen otros muchos que ayudan a mejorar algunas funcionalidades de Zotero.

Desde el menú Zotero > Preferencias > Citas > Procesadores de texto podemos comprobar si el complemento para Microsoft Word o LibreOffice está instalado y reconectarlo si fuese necesario.

Success! You installed Zotero!

Zotero 5.0 for Windows

1. Install the Zotero Connector for Chrome

BLOQUE 3

La difusión del trabajo académico en RiuNet

¿Quiero visibilizar mi trabajo publicándolo en abierto? ¿Qué implica el acceso abierto? : ventajas.
Licencias CC en RiuNet



[RiuNet]



UNIVERSITAT
POLITÀCNICA
DE VALÈNCIA

Ventajas de publicar en abierto



- Visibilidad : RiuNet, Recolecta recogen los trabajos académicos que pueden ser recuperados en búsquedas.
- Puedes incluir el handle en tu curriculum vitae, así como descargas y visualizaciones del TFM. El repositorio está avalado por la Universidad

Ten en cuenta cuestiones de confidencialidad de los datos a la hora de decidir la publicación en abierto.

Licencias abiertas y RiuNet

¿Quién decide?

El autor del trabajo TFM

¿Conoces las licencias que usa RiuNet para compartir tu trabajo académico?



¿Como funcionan? : 4 atributos / 6 licencias resultantes



Reconocimiento (Attribution): En cualquier explotación de la obra autorizada por la licencia hará falta reconocer la autoría.



No Comercial (Non commercial): La explotación de la obra queda limitada a usos no comerciales.



Sin obras derivadas (No Derivate Works): La autorización para explotar la obra no incluye la transformación para crear una obra derivada.



Compartir Igual (Share alike): La explotación autorizada incluye la creación de obras derivadas siempre que mantengan la misma licencia al ser divulgadas.



Reconocimiento (by): Se permite cualquier explotación de la obra, incluyendo una finalidad comercial, así como la creación de obras derivadas, la distribución de las cuales también está permitida sin ninguna restricción.



Reconocimiento – NoComercial (by-nc): Se permite la generación de obras derivadas siempre que no se haga un uso comercial. Tampoco se puede utilizar la obra original con finalidades comerciales.



Reconocimiento – NoComercial – CompartirIgual (by-nc-sa): No se permite un uso comercial de la obra original ni de las posibles obras derivadas, la distribución de las cuales se debe hacer con una licencia igual a la que regula la obra original.



Reconocimiento – NoComercial – SinObrasDerivada (by-nc-nd): No se permite un uso comercial de la obra original ni la generación de obras derivadas.



Reconocimiento – CompartirIgual (by-sa): Se permite el uso comercial de la obra y de las posibles obras derivadas, la distribución de las cuales se debe hacer con una licencia igual a la que regula la obra original.



Reconocimiento – SinObrasDerivada (by-nd): Se permite el uso comercial de la obra pero no la generación de obras derivadas.

¿Qué licencia me conviene?

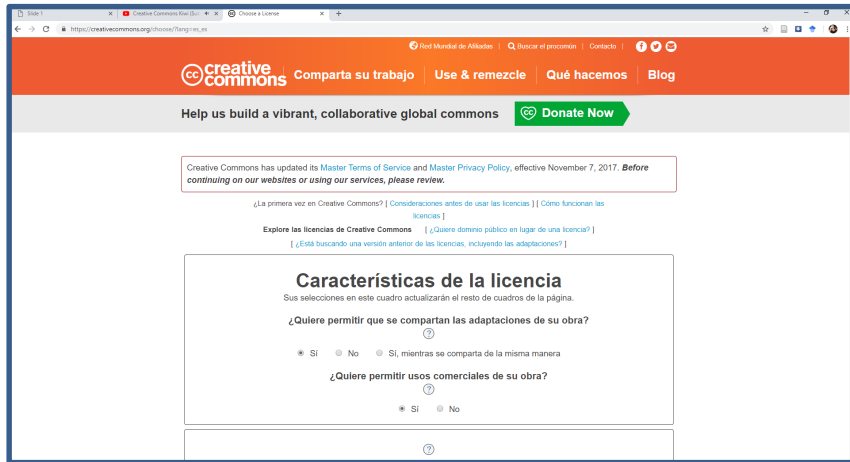

The image shows a screenshot of the Creative Commons license selection tool. The page has an orange header with the Creative Commons logo and navigation links: "Comparta su trabajo", "Use & remezcle", "Qué hacemos", and "Blog". Below the header, there is a green "Donate Now" button. The main content area is white and contains a form for selecting a license. The form includes a section titled "Características de la licencia" with two questions: "¿Quiere permitir que se compartan las adaptaciones de su obra?" and "¿Quiere permitir usos comerciales de su obra?". Each question has three radio button options: "Si", "No", and "Si, mientras se comparte de la misma manera". The "Si" option for the first question is selected, and the "Si" option for the second question is also selected. There are also links for "Explore las licencias de Creative Commons" and "¿Está buscando una versión anterior de las licencias, incluyendo las adaptaciones?".



Elegir tu licencia para RiuNet es fácil
¡Responde a estas dos preguntas!

Tu trabajo aparecerá a texto completo en
RiuNet, recolecta, polibuscador...

RiuNet

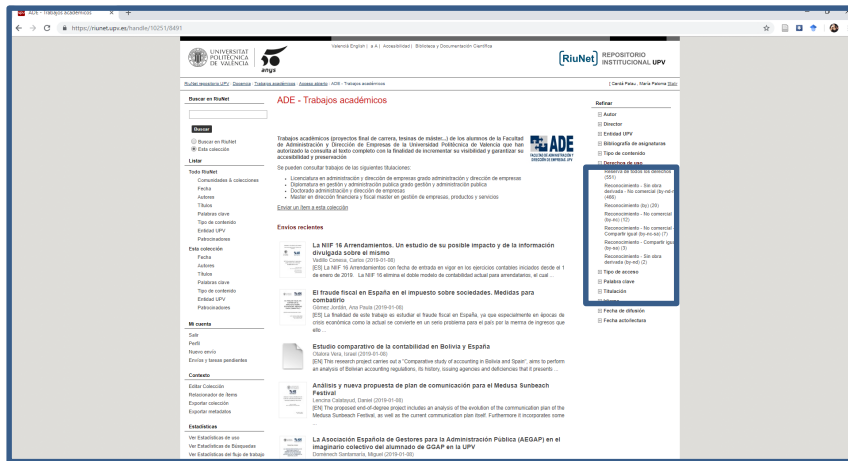

Buscar en el repositorio por licencia

Uso de licencias abiertas CC en RiuNet : un resumen

The screenshot shows a web browser displaying the RiuNet institutional repository page for the article "Uso de licencias abiertas CC en RiuNet" by Cerdà Palau, M.T. The page features a navigation menu, a search bar, and a sidebar with filters. The main content area includes a video player with the title "¿Qué significa autorizar el acceso abierto a tu trabajo académico?" and a metadata section. The metadata section lists the title, author, institution, date, and keywords. The article is part of the "Biblioteca y Documentación Científica" collection.

Uso de licencias abiertas CC en RiuNet
Cerdà Palau, M.T. Biblioteca y Documentación Científica (2012). Uso de licencias abiertas CC en RiuNet. <http://hdl.handle.net/10251/17458>.
Por favor, use este identificador para citar o enlazar este ítem: <http://hdl.handle.net/10251/17458>

¿Qué significa autorizar el acceso abierto a tu trabajo académico?

Metadatos del ítem

Título:	Uso de licencias abiertas CC en RiuNet
Autor:	Cerdà Palau, María Patricia Biblioteca y Documentación Científica
Entidad UPV:	Universidad Pública de Valencia, Biblioteca y Documentación Científica Biblioteca y Documentación Científica
Fecha de edición:	2012-10-10
Resumen:	Se describen las diferentes licencias Creative Commons que se pueden asignar a los documentos en RiuNet, repositorio institucional de la UPV Universidad Pública de Valencia.
Palabras clave:	Creative Commons, RiuNet, Acceso Abierto, Open Access.
Derechos de uso:	Reconocimiento (by)
Tipo:	Material docente
URL:	http://hdl.handle.net/10251/17458

Este ítem aparece en la(s) siguiente(s) colección(ones)

- Biblioteca y Documentación Científica. Biblioteca y Documentación Científica

<https://riunet.upv.es/handle/10251/17458>

RECOMENDACIONES PARA EL TFM

La visibilidad de un trabajo en buscadores depende de su calidad y de aspectos formales que te interesa tener en cuenta :

- **EL TÍTULO : QUE SEA CORTO Y SIGNIFICATIVO**
- **DESCRIPTORES :**
 - ENTRE 4-6 EN CADA IDIOMA
 - NO DEMASIADO GENERICOS NI ESPECIFICOS. Incluir si cabe, descriptores topográficos, nombres, de empresas, de instituciones
- **EL RESUMEN :**
 - EN TRES IDIOMAS : VALENCIANO-CASTELLANO-INGLES
 - RECOMENDADO 250 PALABRAS
 - BREVE : 50 A 100
 - DEMASIADO LARGO : MAS DE 300

TFM

Sabes que :

- Dispones de guías y ayudas
- Siempre puedes solicitar una cita previa en la Biblioteca de ADE-Topografía
 - Para búsquedas de tu TFM
 - Para redactar tu trabajo, para citar o para elaborar bibliografía...

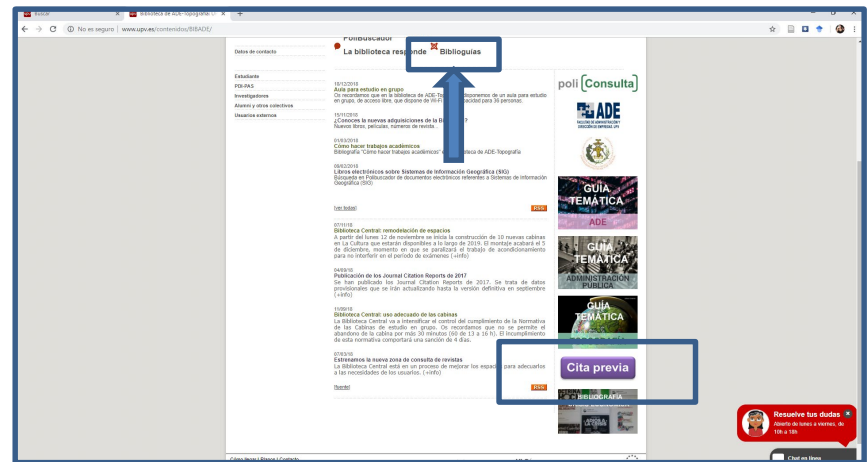

Cita previa

- Introduce el tema
- Selecciona Biblioteca de ADE-Topografía

Solicitud Externa de Tasca/Solicitud Externa de Tarea GREGAL
La biblioteca responde - Cita previa

[*] Campos obligatorios/Campos obligatorios

Datos tasca/Tasca/Tarea

Asunto/Asunto (*)

Text de la tasca/Texto de la Tarea (*)

Nombre de qui sol·licita/Nombre del Solicitante (*)

Adreça electrònica/Email (*)

Tel·lèfon de contacte/Phon. Contact (*)

Aplicació/Aplicación:

Informació addicional a la tasca/Información adicional a la tarea

Imatge/Imagen:

Cita previa

Mànica con una y el logo donde quieras que te atorcemos:

- Solicitud de cita para el campo de topografía (2 puntos)
- Solicitud de cita para el campo de topografía (2 puntos)
- Solicitud de cita para el campo de topografía (2 puntos)
- Solicitud de cita para el campo de topografía (2 puntos)

Introduzca aquí el texto que aparece en la imagen!

xDzXBjy

Subir Imagen

Y para terminar...

muchas gracias por vuestra atención

Biblioteca de ADE-Topografía.

Paloma Cerdà.

paloma@bib.upv.es

Todas las imágenes de la presentación proceden a Morgue File,
Everystockphoto, buscadores de imágenes libres.

