

UN MISMO

El renacimiento y la Reforma protestante dan lugar a una orientación totalmente divergentes entre los pensamientos occidental y oriental, y por lo mismo a culturas diferentes ya que *"En la base de todo se reconoce la voluntad de actuar, de emprender, de dominar, de someter —para utilizarlas— las fuerzas naturales y las fuerzas humanas. Una curiosidad ardiente y heroica, una avidez de saber y comprender con vistas a la conquista material, a la búsqueda de resultados prácticos, de procedimientos de trabajo y de producción, empujaron a Europa por un camino de progreso constante que se renueva a sí mismo, progreso hacia el que el asiático no siente en grado alguno la necesidad."*

Fernand Grenard. *Grandeza y decadencia de Asia.*

Rosa E Navarro Trujillo

Profesora Asociada

Dpto. Expresión Gráfica en Arquitectura e Ingeniería de la Universidad de La Laguna.

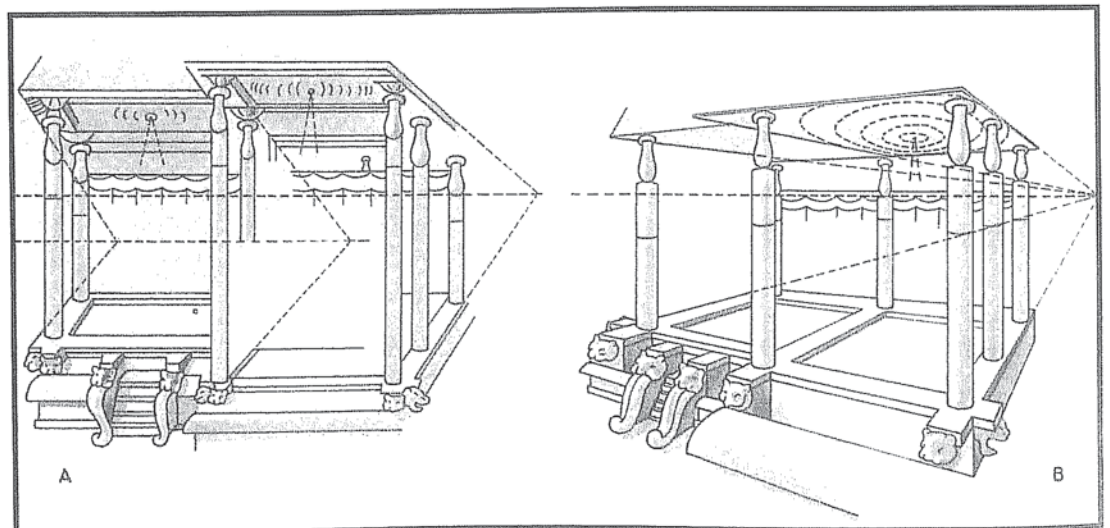

En este esquema se puede ver el principio de la perspectiva en Ajanta (A), comparado con el de la perspectiva occidental (B).

OBJETIVO

Tres formas de conseguirlo

No solo existen diferencias en cuanto a la forma de contemplar la vida sino que, por lo mismo, aparecen diferentes modos de concebir y expresarse gráficamente.

Mientras el arte occidental ha estado y esta subordinado a un esquema muy personal (el esquema intelectual de su autor), aún siguiendo unas normas mínimas, el arte oriental utiliza fuentes universales muy profundas, la esquematización de una forma previa más o menos naturalista, a la que se desmaterializa y se estiliza.

El arte oriental es un arte sujeto a normas de trabajo muy precisas, que dejan muy poco margen para la libertad creativa del artista. Como representación de la cultura oriental podemos traer aquí las dos grandes culturas de oriente, la **cultura india** y la **cultura china**.

Ambas culturas tienen en común un arte dedicado a transmitir enseñanzas e ideas religiosas, donde prima la simbología y la normativa por encima de la libertad y la intelectualidad individual.

INDIA

En la India, los *Shilpa Shastras*, textos tradicionales muy antiguos, formulaban las leyes a seguir por el artista. Presentados en versículos mnemotécnicos, dan medidas, formas, dibujos simbólicos... No se olvida nada, ni el contorno, ni las proporciones numéricas, ni los gestos.

En el siglo III de la era cristiana aparecen establecidos los seis principios indios o "seis reglas" del arte:

- 1- La Ciencia de las formas.
- 2- El sentido de las relaciones o medidas exactas.
- 3- La influencia del sentimiento sobre la forma.
- 4- El sentido de la gracia.
- 5- Las comparaciones.
- 6- La ciencia de los colores.

También la arquitectura religiosa se encontraba fuertemente normalizada. Existían veinte modelos arquitectónicos para la construcción de los templos,

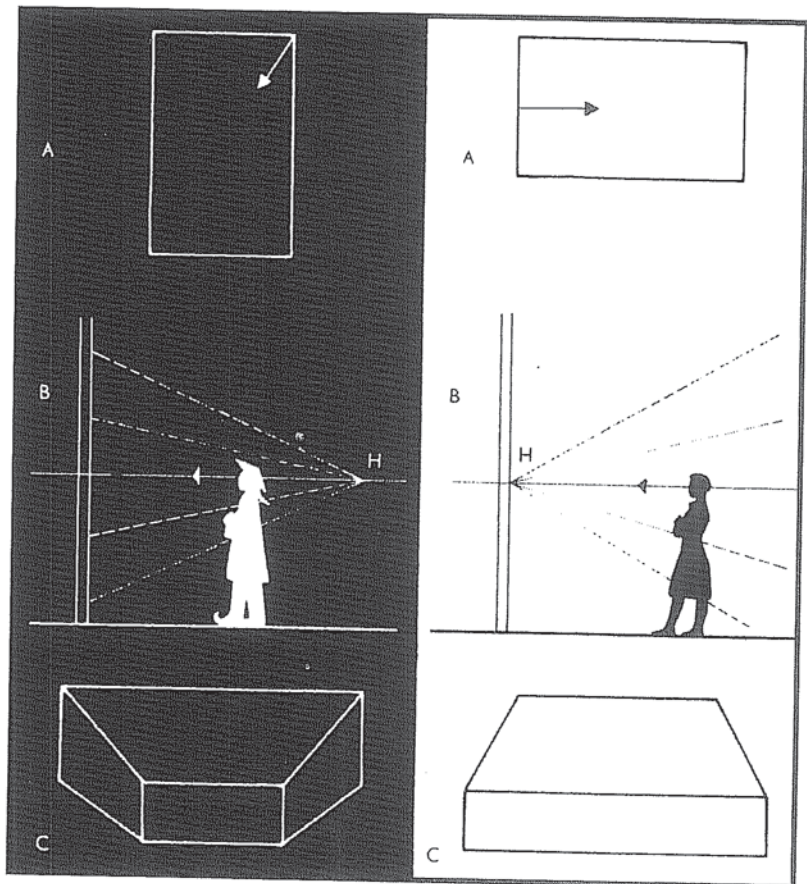

De la comparación de las perspectivas china y occidental resulta:

- A. En China la mirada se dirige de arriba abajo y de derecha a izquierda; en Occidente de izquierda a derecha.
- B. En China se sitúa la línea de horizonte (H) detrás del espectador; en Occidente, se coloca delante de él.
- C. Según lo anterior tenemos un pedestal visto de acuerdo con cada uno de los esquemas de trabajo.

• En la India en general la planta es
• cuadrada, existiendo variaciones en la
• cubierta según el material empleado y el
• estilo de la región. Un hecho curioso es
• que si bien la India conocía desde muy
• antiguo la bóveda, los cánones no la
• utilizan, ya que las piedras de la bóveda
• "trabajan y no reposan"

Paisaje, por Hia Kuei
(hacia 1180-1234).
Colección IWASAKI,
TOKIO. Foto del
museo Guimet.



en estos modelos la superficie estaba cuidadosamente evaluada, calculada y dividida según un esquema muy elaborado, impuesto por el dios al que estaba dedicado.

En general la planta es cuadrada, existiendo variaciones en la cubierta según el material empleado y el estilo de la región. Un hecho curioso es que si bien la India conocía desde muy antiguo la bóveda, los cánones no la utilizan, ya que las piedras de la bóveda "trabajan y no reposan".

buscado el arte por el arte, y en el siglo V, Hsieh Ho da una lista de los seis principios que deben regir el trabajo de un artista:

- 1- El sentido del movimiento rítmico de la vida en todas las cosas.
- 2- El conocimiento de las posibilidades del pincel.
- 3- La similitud con el objeto representado. Conformación, a las cosas y a los seres, al dibujar la forma.

Es la extensión del espacio la que da profundidad a la pintura china

En la edificación de los templos la vista debe dirigirse hacia la cumbre, punto central que une el cielo a la tierra, el mundo divino al material.

Como dice Coomaraswamy: "La razón de ser del arte hindú es, precisamente representar unas ideas concretas bajo una forma inteligible y fácil de comprender".

CHINA

Este pueblo vivió durante miles de años sin contactos importantes con el resto del mundo, remontándose las primeras noticias históricas sobre su existencia como reino, según la tradición, al siglo XVIII a. d. C.

El estudio de la estética china es complejo por reunir simbolismos ideológicos, antigüedad, conceptos artísticos de evolución particular y compleja, fundamentos mágicos religiosos de sus creencias...

La estética del arte en la China nunca ha

4- Elección exacta de los colores. Los colores se aplican en función a las peculiaridades del objeto.

5- La ciencia de la composición y colocación de las cosas. Distribuir las líneas y atribuirle su lugar jerárquico.

6- Propagar las formas (transmitir las tradiciones) haciéndolas pasar al dibujo (copiar).

LA PERSPECTIVA.

Dentro de la estética del arte la India y la China presentan, entre otras, dos diferencias fundamentales, estas son las referidas a las sombras y a las perspectivas.

Mientras en la India la modelación se obtiene por sombras, sin preocuparse de una fuente luminosa concreta, en la China las sombras son desterradas con toda naturalidad.

En la perspectiva, la India se aproxima a la perspectiva europea, pero es más sutil. La

perspectiva india, como la europea, utiliza una línea de horizonte, pero en lugar de un único punto de fuga, distribuye varios, incluso, en algunos casos, localiza también varias líneas de horizonte en una misma escena.

El espectador no está, como en la pintura occidental, inmóvil y fuera del cuadro. En este caso, el artista lo coloca en el interior, mostrándole al mismo tiempo, la fachada del edificio y su perfil, tal como lo vería si se moviera a lo largo del mismo (perspectiva de rotación). Esto da lugar a la utilización de toda la superficie, cerrando el horizonte con elementos de paisaje.

Esta representación tiene su más claro y espectacular exponente en los murales de la gruta de Ajanta realizados en el siglo VI.

La estética china conoce la perspectiva geométrica, pero la menosprecia por ser demasiado fiel a la realidad, por lo tanto, el concepto europeo del cuadro, con su punto de vista en un horizonte fijo, no tiene razón de ser. Es la extensión del espacio la que da profundidad a la pintura china.

La perspectiva china es de tres clases:

- . Perspectiva a gran distancia.
- . Perspectiva desde el pie de las montañas.
- . Perspectiva horizontal, la más próxima a la europea, donde los planos se suceden hasta un horizonte lejano y vacío.

En general, en la perspectiva china, la línea del horizonte se sitúa bastante alta y detrás del espectador, al contrario que en las perspectivas india y europea, las líneas paralela no se reúnen en un solo punto de vista, mientras que los puntos de fuga, convergentes en la línea del horizonte, se proyectan sobre el cuadro divergiendo hacia la lejanía.

Todo lo anterior se traduce en un sentido indefinido del espacio, un sentido panorámico, donde se da un valor concreto al vacío y abre el horizonte sobre el infinito.

Este es un somero análisis de **tres formas diferentes de reducir la profundidad del espacio al plano**, formas que se han desarrollado en diferentes espacios temporales, llegando a convivir en el tiempo. según diferentes concepciones del pensamiento. ♦



Portico del Hospital de los Inocentes, en Florencia , Brunelleschi 1420. Concebido como una pirámide, con el centro de la base en el ojo del espectador y cuyo vértice constituye el punto de fuga hacia el que convergen todas las líneas.